



CIBOFER INTERNATIONAL s.r.l.

Via Asiago, 16 - 20061 CARUGATE MI Italy
 Tel. 02 92.53.960 - Fax 02 92.15.00.44
 email cibofer@cibofer.it - www.cibofer.it



PLUS

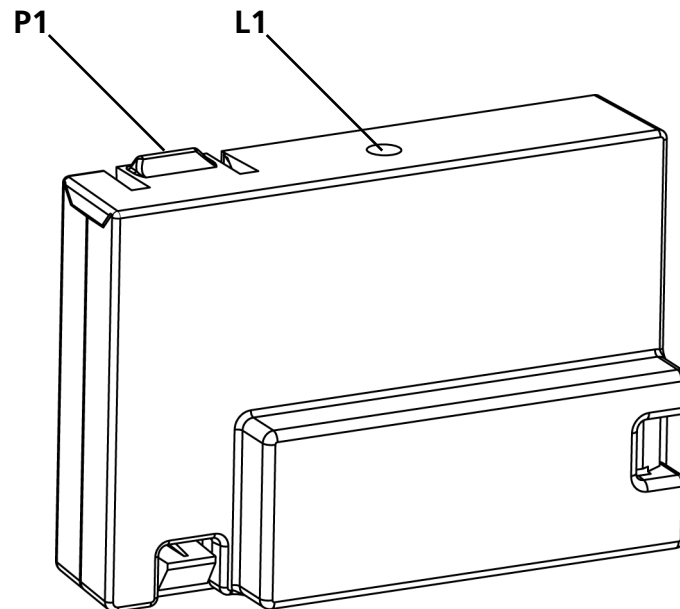

Modello <i>Model</i> Modèle Modelo	Frequenza <i>Frequency</i> Fréquence Frecuencia	Temperatura <i>Temperature</i> Température Temperatura	Sensibilità <i>Sensitivity</i> Sensibilité Sensibilidad	S/N	Dimensioni <i>Size</i> Dimensions Dimensiones
PLUS	434,15 MHz	-20 ÷ +60°C	≥ -103 dBm	> 17dB @ 100dBm m=100%	52 x 35 x 15 mm

Il nuovo ricevitore supereterodina garantisce sempre un corretto funzionamento in ambienti disturbati: la buona sensibilità e l'alta selettività lo rendono immune ai disturbi presenti nell'intorno della frequenza di ricezione. Il nuovo sistema di programmazione ad autoapprendimento, permette la memorizzazione dei trasmettitori della serie DOTTO / MINI PLUS.

- Possibilità di memorizzare 240 codici diversi
- Apprendimento radio a distanza
- Cancellazione totale dei codici a distanza
- Segnalazione di memoria piena: il ricevitore emette 15 lampeggi.

APPRENDIMENTO RADIO

- Premere il pulsante P1 del ricevitore: il led L1 si accende.
- Rilasciare il pulsante, il led si spegne ed emette una serie di lampeggi singoli per 5s: il numero di lampeggi brevi indica il canale selezionato.
- Per selezionare i canali successivi premere e rilasciare il pulsante P1 entro i 5s, il led cambia tipo di lampeggio in base alla tabella seguente:

CANALE SELEZIONATO	N° IMPULSI P1	Lampeggio			
		singolo	doppio	triplo	quadruplo
CANALE 1	1	•			
CANALE 2	2		••		
CANALE 3	3			•••	
CANALE 4	4				••••

- Selezionato il canale desiderato, premere e tenere premuto il tasto del trasmettitore entro 5 secondi.
- Il LED del ricevitore si spegne e si riaccende: il codice è stato memorizzato e il ricevitore rimane in attesa per 5 sec. di un nuovo codice da memorizzare.

APPRENDIMENTO RADIO A DISTANZA

⚠ ATTENZIONE: Il trasmettitore DOTTO che permette di abilitare questa funzione deve essere già memorizzato.

Questa procedura permette di memorizzare nuovi trasmettitori via radio, in modo sequenziale e senza rimuovere il ricevitore dall'installazione.

Tutti i trasmettitori memorizzati via radio avranno la stessa logica tasti del trasmettitore che ha attivato la programmazione.

1. Portare in posizione ON lo switch 1 del trasmettitore.
2. Solo DOTTO multicanale: Premere più volte il tasto SELC del trasmettitore fino a quando viene visualizzato tramite i led il canale desiderato
3. Premere e tenere premuto (per circa 7 secondi) il tasto PROG del telecomando già memorizzato fino a quando il led L1 del ricevitore lampeggia
4. Entro 5 secondi trasmettere con il nuovo telecomando da memorizzare
5. Il led L1 si accende per 2 secondi ad indicare l'avvenuta memorizzazione, quindi riprende a lampeggiare per 5 secondi in attesa di un altro telecomando da memorizzare

NOTA: Con questa procedura è possibile inserire sequenzialmente tutti i trasmettitori desiderati, entro i limiti di capacità della memoria.

6. Per uscire dalla programmazione attendere lo spegnimento del led L1

CANCELLAZIONE TOTALE DEI CODICI

Per eseguire una cancellazione totale dei codici procedere come segue:

1. Disattivare l'alimentazione della centrale di comando su cui è innestato il modulo ricevitore PLUS.
2. Premere e tenere premuto il tasto P1 del ricevitore.
3. Contemporaneamente riattivare l'alimentazione. Il LED del ricevitore si accende: rilasciare il tasto P1.

Le zone di memoria sono ora vuote e disponibili per una nuova programmazione.

CANCELLAZIONE TOTALE DEI CODICI A DISTANZA

⚠ ATTENZIONE: Il trasmettitore DOTTO che permette di abilitare questa funzione deve essere già memorizzato.

1. Portare in posizione ON lo switch 3 del trasmettitore
2. Premere e tenere premuto il tasto PROG del trasmettitore fino a quando il LED L1 si accende per 1s e quindi si spegne per indicare l'avvenuta cancellazione

CONFORMITA' ALLA DIRETTIVA 99/05/CE

Il ricevitore modello PLUS è conforme ai requisiti essenziali fissati dalla Direttiva 99/05/CE. Sono state applicate le seguenti Norme tecniche per verificarne la conformità:

EN 60950-1, EN 301 489-1, EN 301 489-3, EN 300 220-3

Carrugate, 12/01/2010

Il rappresentante legale della CIBOFER INTERNATIONAL s.r.l.

Stefano Ciriello

The new superheterodyne receiver always guarantees a correct functioning in disturbed environments: its good sensitivity and high selectivity make it immune from most disturbances around the frequency reception area. The new self-learning programming system enables the memorization of the DOTTO / MINI PLUS series transmitters.

- It is possible to store up to 240 different codes
- Remote radio acquisition
- Complete deletion of remote codes
- Memory full warning: the receiver blinks 15 times.

RADIO ACQUISITION

- Press P1 push-button of the receiver: L1 led switches on.
- Release the push-button, the led switches off and it sends out a sequence of single flashings for 5 seconds: the number of short flashings shows the selected channel.
- To select the further channels press and release the P1 push-button within 5 seconds, the led changes type of flashing according to the following table:

SELECTED CHANNEL	N° Impulses P1	Flashing			
		single	double	triple	quadruple
CHANNEL 1	1	•			
CHANNEL 2	2		••		
CHANNEL 3	3			•••	
CHANNEL 4	4				••••

- Choose the channel you want to memorize and within 5 seconds press and hold the push-button of the transmitter.
- The LED of the receiver switches off and it switches on again: this means that the code has been memorized and the receiver will wait for a further code to memorize for a maximum time of 5 seconds.

REMOTE RADIO ACQUISITION

 **PLEASE NOTE: The DOTTO transmitter allowing this function to be enabled must be already memorised.**

This procedure allows new transmitters to be memorised via radio, sequentially, without removing the receiver from the installed system.

All transmitters memorised by radio will have the same transmitter key logic that activated programming.

1. Set transmitter switch 1 to ON.
2. DOTTO multichannel only: Press the transmitter SELC key several times until the channel desired is shown by the LEDs
3. Press and hold the PROG key (for approx. 7 seconds) on the remote control unit already memorised until LED L1 on the receiver flashes
4. Within 5 seconds, transmit using the new remote control to be memorised
5. LED L1 comes on for 2 seconds to indicate memorising has occurred, and then starts flashing for a further 5 seconds while waiting for another remote control to be memorised

PLEASE NOTE: Using this procedure, within the memory capacity limits, it is possible to insert all the desired transmitters in sequence.

6. Wait for LED L1 to be turned off to exit programming mode

FULL CODE ERASING

To perform a full code erasing do the following:

1. Switch off the power supply of the control unit where the PLUS receiver is connected.
2. Press and hold pressed the P1 key of the receiver
3. At the same time turn on the power again. The receiver LED goes on: release the P1 key.

The memory spaces are empty and available for a new programming.

COMPLETE DELETION OF REMOTE CODES

 **PLEASE NOTE: The DOTTO transmitter allowing this function to be enabled must be already memorised.**

1. Set transmitter switch 3 to ON
2. Press and hold the transmitter PROG key until LED L1 comes on for 1 second and then turns itself off to indicate deletion has occurred

99/05/CE DIRECTIVE CONFORMITY

The PLUS is in conformity with the provisions of the following EC directive(s) (including all applicable amendments) and that the standards referenced here below:

EN 60950-1, EN 301 489-1, EN 301 489-3, EN 300 220-3

Carrugate, 12/01/2010

CIBOFER INTERNATIONAL s.r.l. legal representative

Stefano Ciriello

Le récepteur superhétérodine garantis toujours un correct fonctionnement en ambiances où il y a des interférences: la sensibilité et l'haute sélectivité le rendent immunisé aux interférences présentes autour de la fréquence de réception. Le nouveau système de programmation à autoapprentissage, permet la mémorisation des émetteurs de la serie DOTTO / MINI PLUS.

- Possibilité de mémoriser 240 codes différents
- Apprentissage radio à distance
- Effacement complet des codes à distance
- Signale de mémoire pleine: le récepteur clignote 15 fois.

APPRENTISSAGE RADIO

- Appuyer la touche P1 du récepteur: le led L1 s'allume.
- Relâcher la touche, le led s'éteint et émet une série de clignotement pour 5s : le nombre de clignotement brefs indique le canal sélectionné.
- Pour sélectionner les canaux suivants appuyer et relâcher la touche P1 dans les 5s, le led change type de clignotement en fonction du tableau suivant :

CANAL SELECTIONNE	N° Impulsions P1	Clignotement			
		individuel	double	triple	quadruple
CANAL 1	1	•			
CANAL 2	2		••		
CANAL 3	3			•••	
CANAL 4	4				••••

- Une fois sélectionné le canal souhaité, appuyer et maintenir la touche de l'émetteur entre 5 seconds.
- Le led du récepteur s'éteint et se re-allume: le code a été mémorisé et le récepteur reste en attente pour 5 seconds d'un nouveau code à mémoriser

APPRENTISSAGE RADIO À DISTANCE

⚠ ATTENTION : Le transmetteur DOTTO qui permet d'activer cette fonction doit être déjà mémorisé.

Cette procédure permet de mémoriser de nouveaux transmetteurs via radio, de manière séquentielle et sans enlever le récepteur de l'installation.

Tous les transmetteurs via radio mémorisés auront la même logique touches du transmetteur qui a activé la programmation.

1. Mettez en position ON le switch 1 du transmetteur.
2. Uniquement DOTTO à canaux multiples: Presser plusieurs fois la touche SELC du transmetteur jusqu'à quand est affiché par les DELs le canal souhaité
3. Presser et maintenir enfoncée (environ 7 secondes) la touche PROG de la télécommande déjà mémorisée jusqu'à ce que la DEL L1 du récepteur clignote
4. D'ici 5 secondes transmettre avec la nouvelle télécommande à mémoriser
5. La DEL L1 s'allume pendant 2 secondes indiquant que la mémorisation a été effectuée, donc elle recommence à clignoter pendant 5 secondes en attente d'une nouvelle télécommande à mémoriser

REMARQUE : Cette procédure permet d'insérer séquentiellement tous les transmetteurs souhaités, dans les limites de capacité de la mémoire.

6. Pour sortir de la programmation attendre que la DEL L1 s'éteint

EFFACEMENT TOTAL DES CODES

Pour faire un effacement total des codes procéder comme il suit:

1. Désactiver l'alimentation de la centrale de commande ou il est branché le module récepteur PLUS.
2. Appuyer et maintenir la touche P1 du récepteur.
3. En même temps re-activer l'alimentation. Le LED du récepteur s'allume: relâcher la touche P1.

Les zones de mémoire maintenant sont vides et disponibles pour une nouvelle programmation.

EFFACEMENT COMPLET DES CODES À DISTANCE

⚠ ATTENTION : Le transmetteur DOTTO qui permet d'activer cette fonction doit être déjà mémorisé.

1. Mettez en position ON le switch 3 du transmetteur
2. Appuyer et maintenir pressé la touche PROG du transmetteur jusqu'à quand la DEL L1 s'allume pendant 1 seconde, donc elle s'éteint en indiquant l'effacement qui s'est produit

CONFORMITE' A LA DIRECTIVE 99/05/CE

Le récepteur PLUS est conforme aux qualités requises par la Directive 99/05/CE. Ils ont été appliqués les Normes techniques suivantes pour en vérifier la conformité:

EN 60950-1, EN 301 489-1, EN 301 489-3, EN 300 220-3

Carrugate le 12/01/2010

Le représentant dûment habilité CIBOFER INTERNATIONAL s.r.l.

Stefano Ciriello

El nuevo receptor superheterodina garantiza siempre un correcto funcionamiento incluso en ambientes con interferencias: la buena sensibilidad y la alta selectividad lo hacen inmune a las interferencias presentes en el entorno de la frecuencia de recepción. El nuevo sistema de programación de autoaprendizaje, permite la memorización de los emisores de la serie DOTTO / MINI PLUS.

- Posibilidad de memorizar 240 códigos diferentes
- Aprendizaje radio a distancia
- Cancelación total de los códigos a distancia
- Señalización de memoria llena: el receptor emite 15 destellos.

APRENDIZAJE RADIO

- Pulsar la tecla P1 del receptor: el led L1 se enciende.
- Soltar la tecla, el led se apaga y emite una serie de destellos durante 5 seg.: el número de destellos breves indica el canal seleccionado.
- Para seleccionar los otros canales pulsar y soltar la tecla P1 antes de 5 seg., el led cambia tipo de destello siguiendo esta tabla:

CANAL SELECCIONADO	Nº Impulsos P1	Destello			
		individual	doble	triple	cuádruple
CANAL 1	1	•			
CANAL 2	2		••		
CANAL 3	3			•••	
CANAL 4	4				••••

- Seleccionado el canal elegido, pulsar y mantener pulsada la tecla del emisor antes de 5 segundos.
- El LED del receptor se apaga y se vuelve a encender: el código ha sido memorizado y el receptor queda en espera durante 5 seg. de un nuevo código para memorizarlo.

APRENDIZAJE RADIO A DISTANCIA

⚠ ATENCIÓN: El transmisor DOTTO que permite habilitar esta función debe estar ya memorizado.

Este procedimiento permite memorizar nuevos transmisores vía radio, de modo secuencial y sin quitar el receptor de la instalación.

Todos los transmisores memorizados vía radio tendrán la misma lógica de botones que el transmisor que ha activado la programación.

1. Ponga en posición ON el switch 1 del transmisor.
2. Solo DOTTO multicanal: Pulse varias veces el botón SELC del transmisor hasta que se visualice mediante los led el canal deseado.
3. Pulse y mantenga pulsado (durante unos 7 segundos) el botón PROG del mando a distancia ya memorizado hasta que el led L1 del receptor parpadee.
4. Antes de 5 segundos trasmita con el nuevo mando a distancia a memorizar.
5. El led L1 se enciende durante 2 segundos indicando que se ha producido la memorización, a continuación vuelve a parpadear durante 5 segundos en espera de otro mando a distancia a memorizar

NOTA: Con este procedimiento es posible introducir secuencialmente todos los transmisores deseados, dentro de los límites de capacidad de la memoria.

6. Para salir de la programación espere hasta que se apague el led L1

CANCELACIÓN TOTAL DE LOS CÓDIGOS

Para ejecutar una cancelación total de los códigos proceder de la siguiente forma:

1. Desactivar la alimentación del cuadro de maniobras en el que está enchufado el módulo receptor PLUS.
2. Pulsar y mantener pulsada la tecla P1 del receptor.
3. Contemporáneamente reactivar la alimentación.
El LED del receptor se enciende: soltar la tecla P1.

Las zonas de memoria ahora están vacías y disponibles para una nueva programación.

CANCELACIÓN TOTAL DE LOS CÓDIGOS A DISTANCIA

⚠ ATENCIÓN: El transmisor DOTTO que permite habilitar esta función debe estar ya memorizado.

1. Ponga en la posición ON el switch 3 del transmisor
2. Pulse y mantenga pulsado el botón PROG del transmisor hasta que el LED L1 se encienda durante 1s, a continuación se apaga indicando que se ha producido el borrado.

CONFORMIDAD A LA DIRECTIVA 99/05/CE

El receptor PLUS es conforme con los requisitos esenciales fijados por la Directiva 99/05/CE. Han sido aplicadas las siguientes Normas técnicas para verificar la conformidad:

EN 60950-1, EN 301 489-1, EN 301 489-3, EN 300 220-3

Carrugate, a 12/01/2010

El representante legal de CIBOFER INTERNATIONAL s.r.l.

Stefano Ciriello

