



CIBOFER INTERNATIONAL s.r.l.

Via Asiago, 16 - 20061 CARUGATE MI Italy
Tel. 02 92.53.960 - Fax 02 92.15.00.44
email cibofer@cibofer.it - www.cibofer.it



SATURNO

- I** MOTORE TUBOLARE CON PER TAPPARELLE CON LAMELLE ORIENTABILI (CENTRALE DI COMANDO INTEGRATA)
- GB** TUBULAR MOTOR FOR SHUTTERS WITH ADJUSTABLE LOUVER BLADES (BUILT-IN CONTROL UNIT)
- F** MOTORÉDUCTEUR TUBULAIRE POUR VOLETS PERSIENNÉS DE LAMES ORIENTABLES (ARMOIRE DE COMMANDE INTEGEE)
- E** MOTORREDUCTOR TUBULAR PARA PERSIANAS DE LAMAS ORIENTABLES (CUADRO DE MANIOBRAS INTEGRADO)

Modello	carico*	coppia	velocità	alimentazione	potenza	assorbimento	tempo di funzionamento	lunghezza (L)
Model	load*	torque	speed	power supply	power	rated current	working time	length (L)
	Kg	Nm	rpm	V/Hz	W	A	min.	
CBC.090.60.OR	95	50	12	230/50	205	0,89	4	660

* Valore calcolato con rullo Ø 50 mm

* Value calculated with roller Ø 50 mm

Fig.1

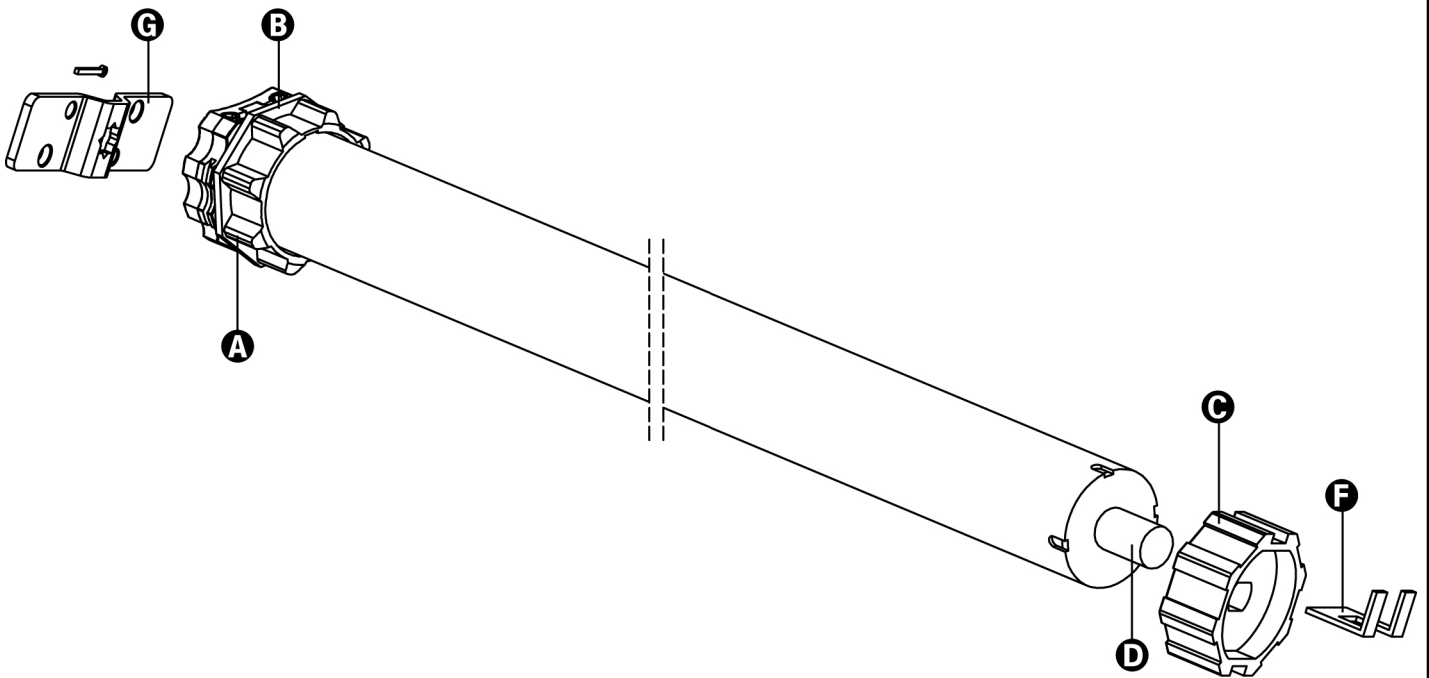
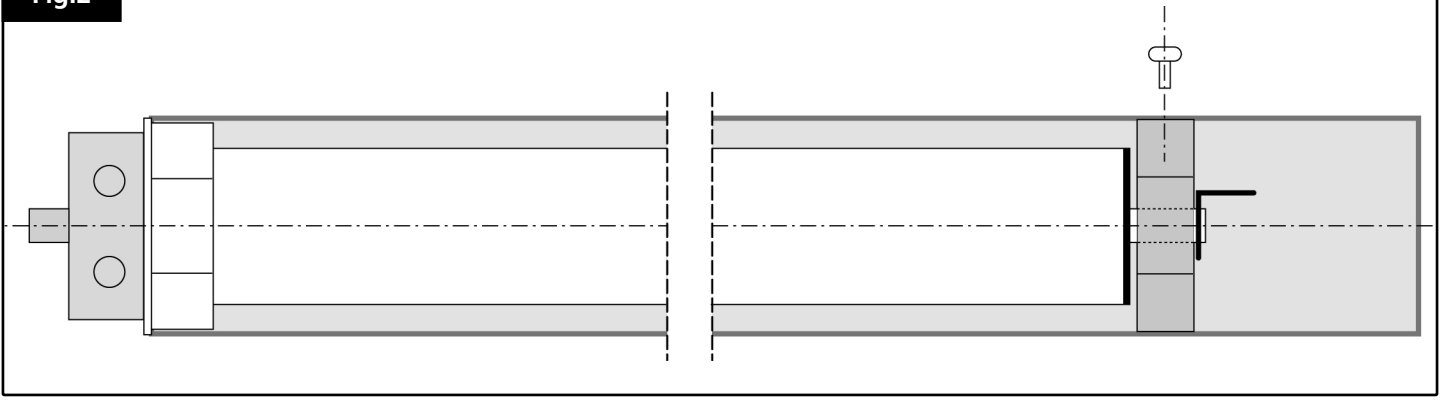
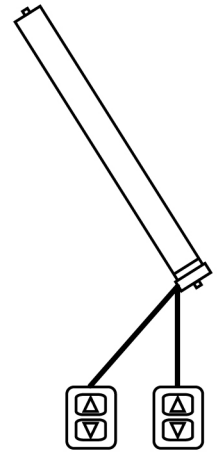
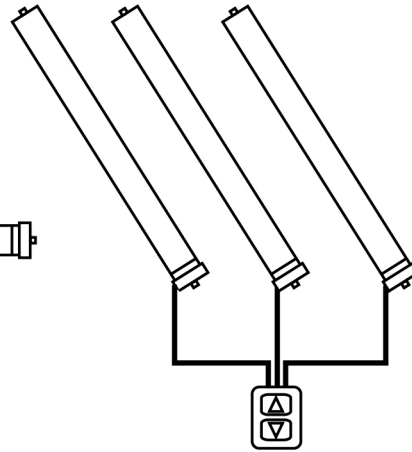
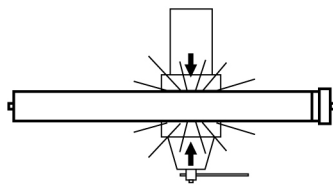
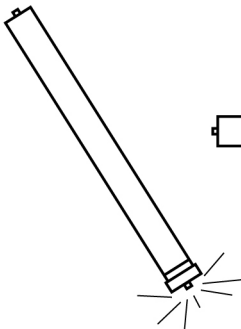
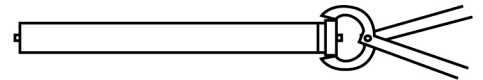
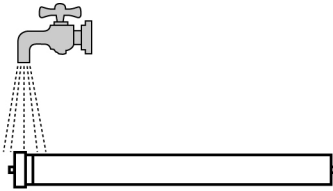
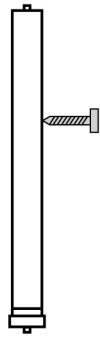
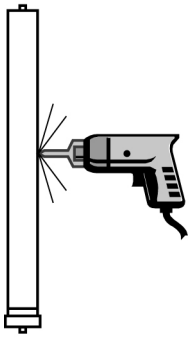

Fig.2



**NO! MAI!
NO! NEVER!
NON! JAMAIS!**

**NEIN! NIEMALS!
NO! NUNCA!
NEEN! NOOIT!**



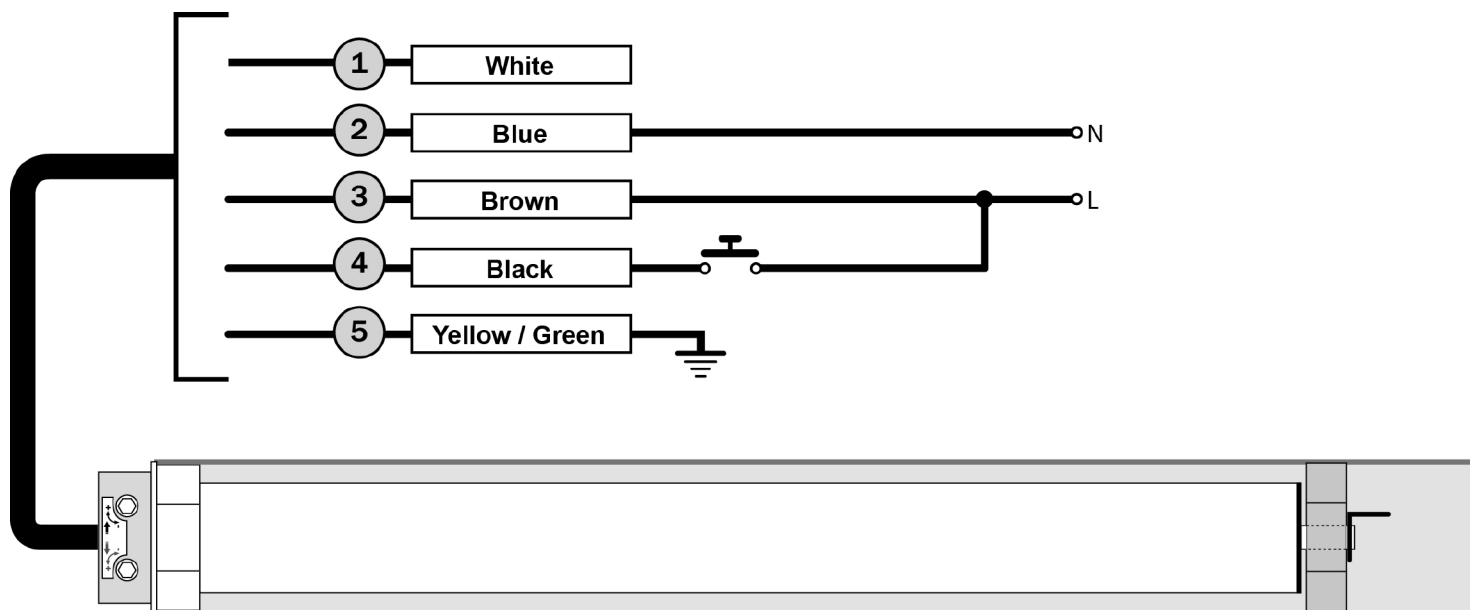

	COLLEGAMENTI	CONNECTIONS	BRANCHEMENTS	CONEXIONES
①	BIANCO - NON UTILIZZATO	WHITE - NOT USED	BLANC - NON UTILISÉ	BLANCO - NO UTILIZADO
②	BLU - Neutro	BLUE - Neutral	BLEU - neutre	AZUL - Neutro
③	MARRONE - Fase	BROWN - Phase	MARRON - phase	MARRON - Fase
④	NERO - Pulsante	BLACK - External switch	NOIR - touche	NEGRO - Pulsador
⑤	GIALLO-VERDE - Terra	YELLOW-GREEN - Ground	JAUNE-VERT - terre	AMARILLO-VERDE - Tierra

AVVERTENZE IMPORTANTI

- L'installazione deve essere eseguita da personale tecnico attenendosi alle norme di sicurezza vigenti. Per l'installazione elettrica far riferimento alla norma NFC15-100.
- Per la sostituzione del cavo di alimentazione del motore rivolgersi solo a personale autorizzato.
- Non forare né inserire viti per tutta la lunghezza del motore.
- Non sottoporre il motore a contatto di liquidi.
- Evitare urti, schiacciamenti o cadute del motore
- Eventuali manomissioni o collegamenti errati non sono coperti da garanzia.

ATTENZIONE: Il cavo di alimentazione non deve essere esposto all'azione diretta dei raggi solari o della pioggia

Note:

- a) Leggere attentamente le istruzioni prima dell'installazione
- b) Assicurarsi che tutti gli accessori siano fissati in modo che il motore lavori senza problemi meccanici. Il carico dev'essere bilanciato alla potenza del motore
- c) Le connessioni elettriche devono essere effettuate da personale tecnico specializzato e operare in conformità alle leggi

ATTENZIONE: Istruzioni importanti per la sicurezza. E' importante per la sicurezza delle persone seguire queste istruzioni. Conservare queste istruzioni.

ATTENZIONE: Istruzioni importanti per la sicurezza.

- Seguire tutte le istruzioni: un'installazione non corretta può provocare gravi danni
- Non permettere ai bambini di giocare con i comandi fissi.
- Tenere i telecomandi fuori dalla portata dei bambini
- Controllare l'installazione frequentemente per evitare sbilanciamenti e segni di usura o danno ai cavi ed alle molle.
- Non utilizzare nel caso in cui siano necessari riparazioni o regolazioni
- L'elemento azionante di un pulsante dev'essere situato direttamente presso l'elemento movimentato ma lontano da parti in movimento e installato ad un'altezza minima di 1,5 m
- I comandi fissi devono essere installati in posizione visibile
- Il dispositivo non può essere utilizzato in ambiente esterno
- Prevedere a monte del circuito un sezionatore bipolare con una distanza di apertura di almeno 3mm.
- Non collegare più di un motore per ogni pulsante di comando.

DICHIARAZIONE DI INCORPORAZIONE PER LE QUASI MACCHINE (Direttiva 2006/42/CE, Allegato II-B)

Il fabbricante **CIBOFER INTERNATIONAL s.r.l.**, con sede in Via Asiago, 16 - 20061 CARUGATE (MI) Italia

Dichiara sotto la propria responsabilità che:
l'automatismo modello:
CBC.090.60.OR

Descrizione: **attuatore elettromeccanico per tende da sole e tapparelle**

- è destinato ad essere incorporato in una **tenda da sole / tapparella** per costituire una macchina ai sensi della Direttiva 2006/42/CE.
Tale macchina non potrà essere messa in servizio prima di essere dichiarata conforme alle disposizioni della direttiva 2006/42/CE (Allegato II-A)
- è conforme ai requisiti essenziali applicabili delle Direttive: Direttiva Macchine 2006/42/CE (Allegato I, Capitolo 1) Direttiva bassa tensione 2006/95/CE Direttiva compatibilità elettromagnetica 2004/108/CE Direttiva Radio 99/05/CE

La documentazione tecnica è a disposizione dell'autorità competente su motivata richiesta presso:
CIBOFER INTERNATIONAL s.r.l.
Via Asiago, 16 - 20061 CARUGATE (MI) Italia

La persona autorizzata a firmare la presente dichiarazione di incorporazione e a fornire la documentazione tecnica:

Stefano Ciriello

Rappresentante legale CIBOFER INTERNATIONAL s.r.l.
Carugate, li 28/01/2010

ISTRUZIONI DI MONTAGGIO

1. Fissare la staffa **G** alla parete o al cassonetto.
2. Inserire la corona **A** sulla ghiera **B** del finecorsa (fig.1).
3. Inserire la puleggia **C** sul perno del motore **D** (fig.1).
4. Inserire la coppiglia **E** sul perno del motore **D**.
5. Inserire completamente il motore nel tubo avvolgitore (fig.2).
6. Fissare il tubo avvolgitore con la puleggia di trascinamento con vite 4 x10 (fig.2)

DESCRIZIONE

Questo sistema di apertura è costituito da un motore tubolare con centrale elettronica integrata con le seguenti caratteristiche:

- È dotata di un ricevitore radio supereterodina 434.15 MHz.
- Il dispositivo è comandato da trasmettitori radio della serie **DOTTO** e **MAMMOLO**.
- È possibile comandare la tapparella anche tramite un pulsante di comando esterno (del tipo Normalmente Aperto, di qualsiasi serie o modello).
- La fase di programmazione è eseguibile via radio.
- Rilevamento ostacoli: se durante la fase di chiusura della tapparella viene rilevato un ostacolo, il dispositivo riapre completamente l'avvolgibile.

TEMPO DI LAVORO DEL MOTORE

La centrale di comando interrompe il movimento del motore dopo 5 minuti: in caso di malfunzionamento del fine corsa, questo "time out" evita il surriscaldamento del motore.

LOGICA DI FUNZIONAMENTO DEL PULSANTE ESTERNO

Ad ogni pressione del pulsante la centrale esegue in modo sequenziale i comandi:

APRE → STOP → CHIUDE → STOP → APRE ...

LOGICA TRASMETTITORE

La logica di funzionamento ad ogni pressione dei tasti è la seguente:

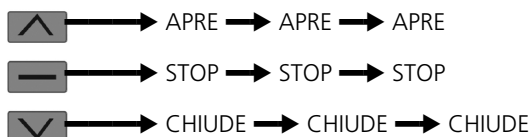

MEMORIZZAZIONE DEI TRASMETTITORI

Sono memorizzabili fino a 30 canali diversi su ogni centrale. Per memorizzare i trasmettitori leggere attentamente il paragrafo "PROGRAMMAZIONE DELLE FUNZIONI TRAMITE TRASMETTITORI DELLA SERIE DOTTO / MAMMOLO"

PROGRAMMAZIONE DELLE FUNZIONI TRAMITE TRASMETTITORI DELLA SERIE DOTTO

Utilizzando un trasmettitore della serie DOTTO è possibile modificare le funzioni della centrale che pilota il motore tubolare.

DOTTO è dotato di un dip-switches con 10 interruttori grazie al quale è possibile modificare le funzioni desiderate: portare in ON l'interruttore corrispondente alla funzione che si desidera programmare e seguirne attentamente la procedura dedicata.

ATTENZIONE: Tutti gli altri interruttori devono essere impostati su OFF.

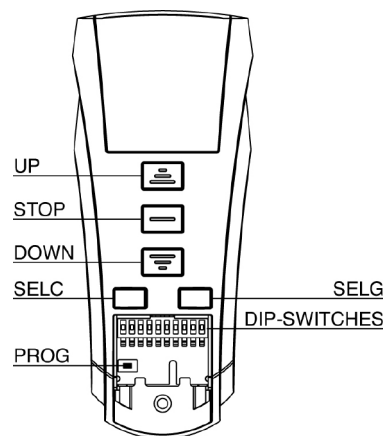

DIP	FUNZIONE
1	NON UTILIZZATO
2	Memorizzazione dei trasmettitori
3	Cancellazione di tutti i trasmettitori memorizzati
4	Programmazione del finecorsa di apertura
5	Programmazione del finecorsa di chiusura (lamelle chiuse)
6	Programmazione della posizione di apertura delle lamelle orientabili
7-8 9-10	NON UTILIZZATO

Switch 2: Memorizzazione dei trasmettitori

Per memorizzare il primo trasmettitore TX1 in una centrale procedere come segue:

ATTENZIONE: il primo trasmettitore che si memorizza determina la direzione di movimento del motore.

1. **Alimentare solo il motore da programmare**
2. Portare in posizione ON lo switch 2 del trasmettitore.
3. Solo DOTTO multicanale: premere più volte il tasto SELC del trasmettitore TX1 fino a quando viene visualizzato il canale desiderato
4. Premere e tenere premuto (per circa 5 secondi) il tasto PROG del telecomando TX1 fino a quando il motore comincia a muoversi in una direzione
5. Rilasciare il tasto PROG: il motore si ferma
6. Premere i pulsanti UP o DOWN secondo la direzione in cui si muoveva l'avvolgibile prima di fermarsi:
 - se l'avvolgibile saliva premere il tasto UP; direzione acquisita: tasto UP fa salire l'avvolgibile, tasto DOWN fa scendere l'avvolgibile
 - se l'avvolgibile scendeva premere il tasto DOWN; direzione acquisita: tasto DOWN fa scendere l'avvolgibile, tasto UP fa salire l'avvolgibile.
7. Portare in posizione OFF lo switch 2

Provare ad azionare l'avvolgibile e verificare che funzioni secondo la logica sopra descritta. Se la logica è invertita è necessario cancellare tutti i codici memorizzati (vedi Switch 3) e ripetere le precedenti operazioni.

Per aggiungere un altro trasmettitore TX2 nella centrale è necessario avere a disposizione un telecomando precedentemente memorizzato (TX1) e procedere con i seguenti punti:

1. Solo DOTTO multicanale: premere più volte il tasto il tasto SELC del trasmettitore TX1 fino a quando viene visualizzato il canale memorizzato
2. Solo DOTTO multicanale: premere più volte il tasto SELC del nuovo trasmettitore TX2 fino a quando viene visualizzato il canale che si vuole memorizzare
3. Portare l'avvolgibile a mezza altezza con il TX1
4. Portare in posizione ON lo switch 2 del trasmettitore TX1
5. Premere e tenere premuto, per circa 5 secondi, il tasto PROG del TX1 fino a quando il motore comincia a muoversi
6. Rilasciare il tasto PROG, il motore si ferma
7. Premere il tasto UP o DOWN del TX2: il trasmettitore viene memorizzato con la stessa logica del TX1
8. Portare in posizione OFF lo switch 2

Switch 3: Cancellazione di tutti i trasmettitori memorizzati

Per cancellare tutti i trasmettitori memorizzati nella centrale è necessario avere a disposizione un telecomando precedentemente memorizzato e procedere con i seguenti punti:

1. **Alimentare solo il motore in cui si vuole effettuare la cancellazione**
2. Solo DOTTO multicanale: premere più volte il tasto SELC del trasmettitore fino a quando viene visualizzato il canale memorizzato
3. Portare l'avvolgibile a mezza altezza
4. Portare in posizione ON lo switch 3 del trasmettitore
5. Premere e tenere premuto il tasto PROG del trasmettitore fino a quando il motore si muove per circa un secondo in entrambi i versi, indicando la fine della cancellazione
6. Rilasciare il tasto PROG e portare in posizione OFF lo switch 3 del trasmettitore

Per cancellare tutti i codici con un trasmettitore non memorizzato procedere come segue:

1. Portare l'avvolgibile a mezza altezza
2. Togliere alimentazione al sistema
3. Portare in posizione ON lo switch 3 di un trasmettitore
4. Premere e tenere premuto il tasto PROG
5. Alimentare solo il motore su cui si vuole effettuare la cancellazione: dopo circa 1 secondo il motore si muove in entrambi i versi segnalando la corretta cancellazione
6. Rilasciare il tasto PROG e portare in posizione OFF lo switch 3

Switch 4: Programmazione del finecorsa di apertura della tapparella

Per impostare il finecorsa di apertura su un'avvolgibile dotato di blocco al punto superiore è necessario avere a disposizione un telecomando precedentemente memorizzato e procedere con i seguenti punti:

- 1. Alimentare solo il motore da programmare**
- 2. Solo DOTTO multicanale:** premere più volte il tasto SELC del trasmettitore fino a quando viene visualizzato il canale memorizzato
- 3.** Portare l'avvolgibile a mezza altezza
- 4.** Portare in posizione ON lo switch 4 del trasmettitore
- 5.** Premere e tenere premuto (per circa 5 secondi) il tasto PROG del trasmettitore fino a quando il motore conferma l'entrata in programmazione muovendosi per 1/2 secondo in entrambe le direzioni
- 6.** Rilasciare il tasto PROG
- 7.** Premere il tasto UP: l'avvolgibile sale a velocità normale
- 8.** Arrivato a battuta al fermo superiore si ferma e memorizza la posizione
- 9.** Portare in posizione OFF lo switch 4 del trasmettitore

Per impostare il finecorsa di apertura su un'avvolgibile senza blocco al punto superiore è necessario avere a disposizione un telecomando precedentemente memorizzato e procedere con i seguenti punti:

- 1. Alimentare solo il motore da programmare**
- 2. Solo DOTTO multicanale:** premere più volte il tasto SELC del trasmettitore fino a quando viene visualizzato il canale memorizzato
- 3.** Portare l'avvolgibile a mezza altezza
- 4.** Portare in posizione ON lo switch 4 del trasmettitore
- 5.** Premere e tenere premuto (per circa 5 secondi) il tasto PROG del trasmettitore fino a quando il motore conferma l'entrata in programmazione muovendosi per 1/2 secondo in entrambe le direzioni
- 6.** Rilasciare il tasto PROG
- 7.** Portare l'avvolgibile alla posizione SUPERIORE desiderata utilizzando i tasti UP e DOWN. Per eseguire una regolazione precisa premere il tasto PROG quando il motore si avvicina al finecorsa: il motore inizia a muoversi a scatti
- 8.** Premere il tasto STOP quando viene raggiunta la posizione desiderata: il motore si ferma e poi conferma la corretta memorizzazione del finecorsa con il solito movimento di 1/2 secondo prima verso il basso e poi verso l'alto
- 9.** Portare in posizione OFF lo switch 4 del trasmettitore

Switch 5: Programmazione del finecorsa di chiusura della tapparella (lamelle chiuse)

ATTENZIONE: è necessario avere a disposizione un telecomando precedentemente memorizzato e procedere con i seguenti punti:

- 1. Solo DOTTO multicanale:** premere più volte il tasto SELC del trasmettitore fino a quando viene visualizzato il canale memorizzato
- 2.** Portare l'avvolgibile a mezza altezza
- 3.** Portare in posizione ON lo switch 5 del trasmettitore
- 4.** Premere e tenere premuto (per circa 5 secondi) il tasto PROG del trasmettitore fino a quando il motore conferma l'entrata in programmazione muovendosi per 1/2 secondo in entrambe le direzioni
- 5.** Rilasciare il tasto PROG
- 6.** Portare l'avvolgibile alla posizione INFERIORE desiderata utilizzando i tasti UP e DOWN. Per eseguire una regolazione precisa premere il tasto PROG quando il motore si avvicina al finecorsa: il motore inizia a muoversi a scatti
- 7.** Premere il tasto STOP quando viene raggiunta la posizione desiderata: il motore si ferma e poi conferma la corretta memorizzazione del finecorsa con il solito movimento di 1/2 secondo prima verso l'alto e poi verso il basso
- 8.** Portare in posizione OFF lo switch 5 del trasmettitore

Switch 6: Programmazione della posizione di apertura delle lamelle orientabili

ATTENZIONE: è necessario avere a disposizione un telecomando precedentemente memorizzato e procedere con i seguenti punti:

- 1. Solo DOTTO multicanale:** premere più volte il tasto SELC del trasmettitore fino a quando viene visualizzato il canale memorizzato
- 2.** Portare l'avvolgibile, con i tasti UP, DOWN e STOP, alla posizione desiderata
- 3.** Portare in posizione ON lo switch 6 del trasmettitore
- 4.** Premere e tenere premuto (per circa 5 secondi) il tasto PROG del trasmettitore fino a quando il motore conferma l'entrata in programmazione muovendosi per 1/2 secondo in entrambe le direzioni
- 5.** Rilasciare il tasto PROG
- 6.** Utilizzando i tasti UP e DOWN aprire le lamelle fino alla posizione desiderata. Per eseguire una regolazione precisa premere il tasto PROG quando il motore si avvicina alla posizione desiderata, il motore inizia a muoversi a scatti
- 7.** Premere il tasto STOP quando viene raggiunta la posizione desiderata: il motore si ferma e poi conferma la corretta memorizzazione con il solito movimento di 1/2 secondo prima verso l'alto e poi verso il basso
- 8.** Portare in posizione OFF lo switch 6 del trasmettitore

Per portare l'avvolgibile nella posizione di apertura delle lamelle orientabili premere il tasto STOP per almeno 3 secondi (a motore fermo): l'avvolgibile si muove fino a raggiungere la posizione memorizzata.

PROGRAMMAZIONE DELLE FUNZIONI TRAMITE TRASMETTITORI DELLA SERIE MAMMOLO

Utilizzando un trasmettitore della serie MAMMOLO è possibile modificare le funzioni della centrale che pilota il motore tubolare.

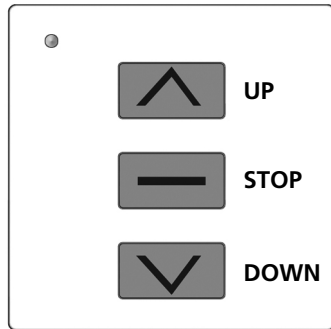

Memorizzazione RAPIDA dei trasmettitori

Per memorizzare il primo trasmettitore in una centrale procedere come segue:

ATTENZIONE: il primo trasmettitore che si memorizza determina la direzione di movimento del motore.

1. Alimentare solo il motore da programmare

2. Premere e tenere premuti i tasti UP e DOWN fino a quando il motore inizia a muoversi in una direzione
3. Rilasciare i tasti: il motore si ferma
4. Premere i pulsanti UP o DOWN secondo la direzione in cui si muoveva l'avvolgibile prima di fermarsi:
 - se l'avvolgibile saliva premere il tasto UP; direzione acquisita: tasto UP fa salire l'avvolgibile, tasto DOWN fa scendere l'avvolgibile
 - se l'avvolgibile scendeva premere il tasto DOWN; direzione acquisita: tasto DOWN fa scendere l'avvolgibile, tasto UP fa salire l'avvolgibile.
5. Programmazione terminata

Per aggiungere altri telecomandi procedere come segue:

6. Premere e tenere premuti i tasti UP e DOWN di un telecomando già memorizzato fino a quando il motore inizia a muoversi in una direzione
7. Rilasciare i tasti: il motore si ferma
8. Premere il pulsante UP o DOWN del nuovo telecomando

Programmazione AVANZATA delle funzioni

Per eseguire la programmazione AVANZATA delle funzioni è necessario togliere la maschera dal telecomando e seguire attentamente le procedure dedicate alle diverse funzioni.

Ogni funzione è selezionabile digitando un codice durante la procedura di programmazione; di seguito una tabella riassuntiva delle funzioni con i vari codici di programmazione.

CODICE			FUNZIONE
A	B	C	
12	11	11	NON UTILIZZATO
12	11	12	Memorizzazione dei trasmettitori
12	11	13	Cancellazione di tutti i trasmettitori memorizzati
12	11	14	Programmazione del finecorsa di apertura
12	11	15	Programmazione del finecorsa di chiusura (lamelle chiuse)
12	11	16	Programmazione della posizione di apertura delle lamelle orientabili
12	11	17	NON UTILIZZATO
12	11	18	NON UTILIZZATO
12	11	21	NON UTILIZZATO

A: codice per attivare la programmazione

B: indica il canale 1 del telecomando; per il canale 2 le cifre sono 12, per il canale 3 sono 13 e così via fino al canale 6

C: codice della funzione da programmare

Nell'immagine che segue sono riportati i riferimenti dei tasti e dei led utilizzati durante la fase di programmazione

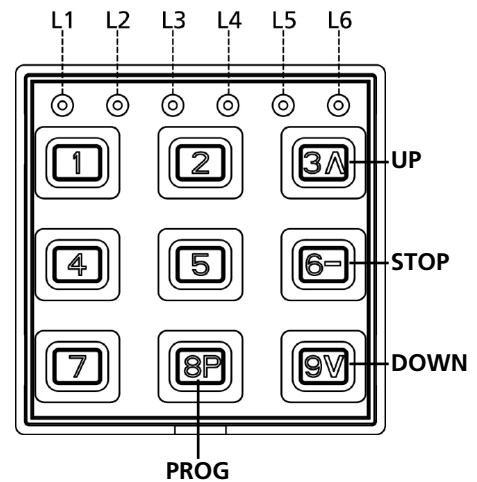

Memorizzazione dei trasmettitori

Per memorizzare il primo trasmettitore TX1 in una centrale procedere come segue:

ATTENZIONE: il primo trasmettitore che si memorizza determina la direzione di movimento del motore.

1. Alimentare solo il motore da programmare

2. Attivare la programmazione di MAMMOLO tenendo premuti i tasti 4 e 6 fino a quando i 6 led si accendono
3. Rilasciare i tasti e digitare il codice 12 **11** 12
Le due cifre evidenziate indicano il canale del telecomando da memorizzare; per il canale 1 le cifre sono **11**, per il canale 2 sono **12**, per il canale 3 sono **13** e così via fino al canale 6.
Terminata la digitazione del codice il led del canale selezionato lampeggia per 2 minuti trascorsi i quali esce dalla programmazione.
4. Premere e tenere premuto il tasto PROG del telecomando TX1 fino a quando il motore comincia a muoversi in una direzione.
5. Rilasciare il tasto PROG: il motore si ferma.
6. Premere i pulsanti UP o DOWN secondo la direzione in cui si muoveva l'avvolgibile prima di fermarsi:
 - se l'avvolgibile saliva premere il tasto UP; direzione acquisita: tasto UP fa salire l'avvolgibile, tasto DOWN fa scendere l'avvolgibile
 - se l'avvolgibile scendeva premere il tasto DOWN; direzione acquisita: tasto DOWN fa scendere l'avvolgibile, tasto UP fa salire l'avvolgibile.
7. Per uscire dalla programmazione attendere che il led si spenga o premere il tasto 1 per uscire immediatamente.

Provare ad azionare l'avvolgibile e verificare che funzioni secondo la logica sopra descritta. Se la logica è invertita è necessario cancellare tutti i codici memorizzati (vedi procedura "3. Cancellazione di tutti i trasmettitori memorizzati") e ripetere le precedenti operazioni.

Per aggiungere altri telecomandi seguire i punti 6,7,8 della procedura "Memorizzazione RAPIDA dei trasmettitori"

Cancellazione di tutti i trasmettitori memorizzati

Per cancellare tutti i trasmettitori memorizzati nella centrale è necessario avere a disposizione un telecomando precedentemente memorizzato e procedere con i seguenti punti:

1. Alimentare solo il motore in cui si vuole effettuare la cancellazione

2. Attivare la programmazione di MAMMOLO tenendo premuti i tasti 4 e 6 fino a quando i 6 led si accendono
3. Rilasciare i tasti e digitare il codice 12 **11** 13
Le due cifre evidenziate indicano il canale del telecomando memorizzato nella centrale; per il canale 1 le cifre sono **11**, per il canale 2 sono **12**, per il canale 3 sono **13** e così via fino al canale 6.
Terminata la digitazione del codice il led del canale selezionato lampeggia per 2 minuti trascorsi i quali esce dalla programmazione.
4. Portare l'avvolgibile a mezza altezza tramite i tasti UP-STOP-DOWN
5. Premere e tenere premuto il tasto PROG del telecomando fino a quando il motore comincia a muoversi in una direzione.
6. Rilasciare il tasto PROG: il motore si ferma
7. Per uscire dalla programmazione attendere che il led si spenga o premere il tasto 1 per uscire immediatamente.

Per cancellare tutti i codici con un trasmettitore NON memorizzato procedere come segue:

1. Togliere alimentazione al sistema.
2. Attivare la programmazione di MAMMOLO tenendo premuti i tasti 4 e 6 fino a quando i 6 led si accendono
3. Rilasciare i tasti e digitare il codice 12 **11** 13
4. Premere e tenere premuto il tasto PROG
5. Alimentare solo il motore su cui si vuole effettuare la cancellazione
6. Mantenere premuto il tasto PROG fino a quando il motore si muove per circa 1/2 secondo in entrambi i versi, indicando la fine della cancellazione
7. Rilasciare il tasto PROG: il motore si ferma.
8. Per uscire dalla programmazione attendere che il led si spenga o premere il tasto 1 per uscire immediatamente.

Programmazione del finecorsa di apertura della tapparella

Per impostare il finecorsa di apertura su un'avvolgibile dotato di blocco al punto superiore è necessario avere a disposizione un telecomando precedentemente memorizzato e procedere con i seguenti punti:

- 1. Alimentare solo il motore da programmare**
- 2.** Attivare la programmazione di MAMMOLO tenendo premuti i tasti 4 e 6 fino a quando i 6 led si accendono
- 3.** Rilasciare i tasti e digitare il codice 12 **11** 14
Le due cifre evidenziate indicano il canale del telecomando memorizzato nella centrale; per il canale 1 le cifre sono **11**, per il canale 2 sono **12**, per il canale 3 sono **13** e così via fino al canale 6. Terminata la digitazione del codice il led del canale selezionato lampeggia per 2 minuti trascorsi i quali esce dalla programmazione
- 4.** Portare l'avvolgibile a mezza altezza tramite i tasti UP-STOP-DOWN
- 5.** Premere e tenere premuto il tasto PROG del trasmettitore fino a quando il motore conferma l'entrata in programmazione muovendosi per 1/2 secondo in entrambe le direzioni
- 6.** Rilasciare il tasto PROG
- 7.** Premere il tasto UP: l'avvolgibile sale a velocità normale
- 8.** Arrivato a battuta al fermo superiore si ferma e memorizza la posizione
- 9.** Per uscire dalla programmazione attendere che il led si spenga o premere il tasto 1 per uscire immediatamente.

Per impostare il finecorsa di apertura su un'avvolgibile senza blocco al punto superiore è necessario avere a disposizione un telecomando precedentemente memorizzato e procedere con i seguenti punti:

Ripetere i punti 1,2,3,4,5,6 appena descritti

- 7.** Portare l'avvolgibile alla posizione superiore desiderata utilizzando i tasti UP e DOWN. Per eseguire una regolazione precisa premere il tasto PROG quando il motore si avvicina al finecorsa: il motore inizia a muoversi a scatti
- 8.** Premere il tasto STOP quando viene raggiunta la posizione desiderata
- 9.** Per uscire dalla programmazione attendere che il led si spenga o premere il tasto 1 per uscire immediatamente.

Programmazione del finecorsa di chiusura della tapparella (lamelle chiuse)

ATTENZIONE: è necessario avere a disposizione un telecomando precedentemente memorizzato e procedere con i seguenti punti:

- 1. Alimentare solo il motore da programmare**
- 2.** Attivare la programmazione di MAMMOLO tenendo premuti i tasti 4 e 6 fino a quando i 6 led si accendono
- 3.** Rilasciare i tasti e digitare il codice 12 **11** 15
Le due cifre evidenziate indicano il canale del telecomando memorizzato nella centrale; per il canale 1 le cifre sono **11**, per il canale 2 sono **12**, per il canale 3 sono **13** e così via fino al canale 6. Terminata la digitazione del codice il led del canale selezionato lampeggia per 2 minuti trascorsi i quali esce dalla programmazione
- 4.** Portare l'avvolgibile a mezza altezza tramite i tasti UP-STOP-DOWN
- 5.** Premere e tenere premuto il tasto PROG del trasmettitore fino a quando il motore conferma l'entrata in programmazione muovendosi per 1/2 secondo in entrambe le direzioni
- 6.** Rilasciare il tasto PROG
- 7.** Portare l'avvolgibile alla posizione INFERIORE desiderata utilizzando i tasti UP e DOWN. Per eseguire una regolazione precisa premere il tasto PROG quando il motore si avvicina al finecorsa: il motore inizia a muoversi a scatti
- 8.** Premere il tasto STOP quando viene raggiunta la posizione desiderata
- 9.** Per uscire dalla programmazione attendere che il led si spenga o premere il tasto 1 per uscire immediatamente.

Programmazione della posizione di apertura delle lamelle orientabili

ATTENZIONE: è necessario avere a disposizione un telecomando precedentemente memorizzato e procedere con i seguenti punti:

- 1. Alimentare solo il motore da programmare**
- 2.** Portare l'avvolgibile a mezza altezza tramite i tasti UP-STOP-DOWN
- 3.** Attivare la programmazione di MAMMOLO tenendo premuti i tasti 4 e 6 fino a quando i 6 led si accendono
- 4.** Rilasciare i tasti e digitare il codice 12 **11** 16
Le due cifre evidenziate indicano il canale del telecomando memorizzato nella centrale; per il canale 1 le cifre sono **11**, per il canale 2 sono **12**, per il canale 3 sono **13** e così via fino al canale 6. Terminata la digitazione del codice il led del canale selezionato lampeggia per 2 minuti trascorsi i quali esce dalla programmazione
- 5.** Utilizzando i tasti UP e DOWN aprire le lamelle fino alla posizione desiderata. Per eseguire una regolazione precisa premere il tasto PROG quando il motore si avvicina alla posizione desiderata, il motore inizia a muoversi a scatti
- 6.** Premere il tasto STOP quando viene raggiunta la posizione desiderata: il motore si ferma e poi conferma la corretta memorizzazione con il solito movimento di 1/2 secondo prima verso l'alto e poi verso il basso
- 7.** Per uscire dalla programmazione attendere che il led si spenga o premere il tasto 1 per uscire immediatamente.

Per portare l'avvolgibile nella posizione di apertura delle lamelle orientabili premere il tasto STOP per almeno 3 secondi (a motore fermo): l'avvolgibile si muove fino a raggiungere la posizione memorizzata.

IMPORTANT REMARKS

- The installation must be done by a technician following the safety norms in force. For the electric installation make reference to the norm NFC15-100.
- Only apply to authorized personnel to replace the feeding cable of the motor.
- Do not pierce nor insert screws in the whole length of the motor.
- Avoid any contact of the motor with liquids.
- Avoid to crush or knock over the motor.
- Possible tampering or wrong connections are not covered by guarantee.

WARNING: the power supply cable should not be exposed to sunlight or rain directly.

Note:

- a) Please read the instruction carefully before installation.
- b) Assure that all accessories have been fixed so that the motor works without any mechanical problem. The loading weight should be matched with the output power of the motor.
- c) Electrical connection must be done by professional technicians to operate in conformity with the rules.

WARNING: Important safety instructions. It is important for the safety of persons to follow these instructions. Save these instructions.

WARNING: Important safety instructions.

- Follow all instructions, since incorrect installation can lead to severe injury.
- Do not allow children to play with fixed controls.
- Keeps remote controls away from children.
- Frequently examine the installation for imbalance and signs of wear or damage to cables and springs.
- Do not use if repair or adjustment is necessary.
- The actuating member of a biased-off switch is to be located within direct sight of the driven part but away from moving parts. It is to be installed at a minimum height of 1.5 m.
- Fixed controls have to be installed visibly.
- The appliance can not be used in outside.
- The installer must provide for a device (es. magnetothermal switch) ensuring the omnipolar sectioning of the equipment from the power supply. The standards require a separation of the contacts of at least 3 mm in each pole (EN 60335-1).
- Do not connect more than one motor for each command button

EC DECLARATION OF INCORPORATION FOR PARTLY COMPLETED MACHINERY

(Directive 2006/42/EC, Annex II-B)

The manufacturer **CIBOFER INTERNATIONAL s.r.l.**, headquarters in Via Asiago, 16 - 20061 CARUGATE (MI) Italia

Under its sole responsibility hereby declares that:

the partly completed machinery model(s):
CBC.090.60.OR

Description: **electromechanical actuator for awnings and rolling shutters**

- is intended to be installed on **awnings and rolling shutters** to create a machine according to the provisions of the Directive 2006/42/EC. The machinery must not be put into service until the final machinery into which it has to be incorporated has been declared in conformity with the provisions of the Directive 2006/42/EC (annex II-A).
- is compliant with the applicable essential safety requirements of the following Directives:
Machinery Directive 2006/42/EC (annex I, chapter 1)
Low Voltage Directive 2006/95/EC.
Electromagnetic Compatibility Directive 2004/108/EC.
Radio Directive 99/05/EC

The relevant technical documentation is available at the national authorities' request after justifiable request to:
CIBOFER INTERNATIONAL s.r.l.
Via Asiago, 16 - 20061 CARUGATE (MI) Italia

The person empowered to draw up the declaration and to provide the technical documentation:

Stefano Ciriello

Legal representative of CIBOFER INTERNATIONAL s.r.l.
Carugate, 28/01/2010

ASSEMBLAGE INSTRUCTIONS

1. Fix the stirrup **G** to the wall.
2. Insert the crown **A** in the driving wheel **B** of the limit switch (fig.1).
3. Insert the pulley **C** on the pin of the motor **D** (fig.1).
4. Insert the split pin **F** on the pin of the motor **D**.
5. Insert completely the motor in the roll-tube (fig.2).
6. Fix the roll-tube to the driving wheel with m 4 x10 screw (fig.2).

DESCRIPTION

This opening system is made of a tubular motor with built-in control unit with the following characteristics:

- It is provided with a 434.15 MHz super-heterodyne radio receiver
- It is driven by means of DOTTO / MAMMOLO transmitters.
- It is possible to drive the rolling shutter also by mean of an external push-button (type: Normally Open, each series or model).
- The programming phase can be effected via radio or by means of an external switch.
- Obstacle detection: if during the closing phase of the rolling shutter an obstacle is detected, the device opens the rolling shutter completely.

WORKING TIME OF MOTOR

The control unit stops the motor movement after 5 minutes: in case of limit switches malfunction this "time out" avoids the motor overheating.

FUNCTIONING WITH EXTERNAL WIRED SWITCH

Pressing the external wired switch, the control unit has the following functioning logic:

OPENS → STOPS → CLOSES → STOPS → OPENS ...

FUNCTIONING WITH TRANSMITTERS

At each push button pressure, the functioning logic is the following.

 → CLOSES → CLOSES → CLOSES

 → STOPS → STOPS → STOPS

 → OPENS → OPENS → OPENS

TRANSMITTERS PROGRAMMING

Up to 30 different channel can be stored on each central unit.

To store the transmitters read carefully the paragraph "PROGRAMMING OF THE FUNCTIONS BY MEANS OF A TRANSMITTER OF THE DOTTO /MAMMOLO SERIES"

PROGRAMMING OF THE FUNCIONTS BY MEANS OF TRANSMITTERS OF THE RANGE DOTTO

Using a transmitter of the range DOTTO it is possible changing the functions of the control unit controlling the tubular motor.

DOTTO is equipped with a 10 switches dip-switch thanks to which it is possible to change the desired functions: set on ON the switch corresponding to the function required and follow carefully the dedicated procedure.

WARNING: all the other switches have to be set on OFF

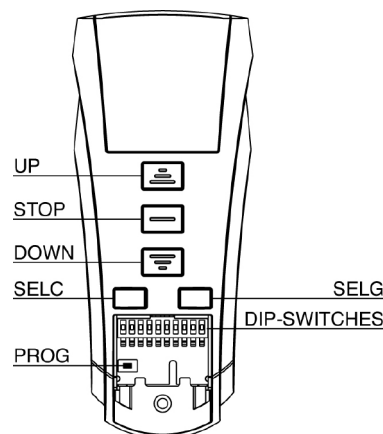

DIP	FUNCTION
1	NOT USED
2	Storage of transmitters
3	Deletion of all the stored transmitters
4	Programming of opening limit switch
5	Programming of closing limit switch (closed louver blades)
6	Programming of opening position of adjustable louver blades
7-8 9-10	NOT USED

Switch 2: Storage of transmitters

To store the first TX1 transmitter proceed as follows:

WARNING: the first transmitter stored fixes the direction of motion of the motor.

1. **Only feed power to the motor to be programmed**
2. Set on ON the switch 2 of the transmitter.
3. DOTTO multichannel only: press several times the key SELC of the transmitter TX1 until displayed the selected channel.
4. Press and keep pressed (for about 5 seconds) the key PROG of the transmitter TX1 until the motor starts to move in one way.
5. Release the key PROG: the motor stops.
6. Press the keys UP or DOWN depending on the way of motion of the rolling shutter before stopping:
 - if the rolling shutter was going up, press the key UP; direction acquired: the key UP moves the rolling shutter UPWARDS, the key DOWN moves the rolling shutter DOWNWARDS.
 - if the rolling shutter was going down, press the key DOWN; direction acquired: the key DOWN moves the rolling shutter DOWNWARDS, the key UP moves the rolling shutter UPWARDS.
7. Set the switch 1 to OFF.

Try to operate the rolling shutter and check that it works with the logic above described. If the logic is reversed, it is necessary to delete all the codes stored (read Switch 3) and start again the above procedure.

To add another transmitter TX2 to the control unit it is necessary to use a remote control previously stored (TX1) and proceed as follows:

1. DOTTO multichannel only: press several times the key SELC of the transmitter TX1 until displayed the channel stored
2. DOTTO multichannel only: press several times the key SELC of the new transmitter TX2 until display the channel to be stored
3. Take the rolling shutter to half its way with TX1.
4. Set to ON the switch 1 of the transmitter TX1.
5. Press and keep pressed for about 5 seconds the key PROG of the TX1 until the motor starts to move.
6. Release the key PROG, the motor stops.
7. Press the key UP or DOWN of the TX2: the transmitter is stored with the same logic of the TX1.
8. Set the switch 2 to OFF.

Switch 3: deletion of all the stored transmitters

To delete all the transmitters stored on the control unit it is necessary using a remote control previously stored and proceed as follows:

1. **Only feed the motor you want to use for the cancellation**
2. DOTTO multichannel only: press several times the button SELC on the transmitter until displayed the channel stored.
3. Position the rolling shutter at the mid-height.
4. Set on ON the switch 3 of the transmitter.
5. Press and keep pressed the button PROG of the transmitter until the motor moves in both the ways for 1 second, showing the end of deletion.
6. Release the button PROG and set on OFF the switch 3 of the transmitter.

To delete all the codes by means of a transmitter non-stored, proceed as follows:

1. Position the rolling shutter at the mid-height.
2. Remove power from the system
3. Set on ON the switch 3 of a transmitter.
4. Press and keep pressed the button PROG.
5. Only feed the motor you want to use for the cancellation: after about 1 second the motor moves in both the ways showing the correct deletion.
6. Release the button PROG and set on OFF the switch 3.

Switch 4: Programming of opening limit switch of the rolling shutter

To set the opening limit switch on a rolling shutter with a blockage at the top, you must have a previously stored remote control available and must proceed with the following points.

1. **Only feed power to the motor to be programmed**
2. DOTTO multichannel only: press several times the key SELC of the transmitter until displayed the channel stored
3. Take the rolling shutter to half its way by the keys UP or DOWN
4. Set to ON the switch 4 of the transmitter
5. Press and keep pressed - for about 5 seconds - the key PROG of the transmitter until the motor, moving for 1/2 second in both the ways, proves it is entering into programming phase.
6. Release the key PROG
7. Press the key UP: the rolling shutter goes up at normal speed
8. Once in contact with the upper lock, it stops and memorizes the position
9. Set to OFF the switch 4 of the transmitter

To set the opening limit switch on a rolling shutter without blockage at the top, you must have a previously stored remote control available and must proceed with the following points.

1. **Only feed power to the motor to be programmed**
2. DOTTO multichannel only: press several times the key SELC of the transmitter until displayed the channel stored
3. Position the rolling shutter at the mid-height
4. Set to ON the switch 4 of the transmitter
5. Press and keep pressed - for about 5 seconds - the key PROG of the transmitter until the motor, moving for 1/2 second in both the ways, proves it is entering into programming phase
6. Release the key PROG
7. Position the rolling shutter in the UPPER position desired using the UP and DOWN buttons. To regulate it precisely, press the PROG button when the motor is close to the limit switch. the motor will start to move in jerks
8. Press the key STOP once reached the required position: the motor stops and proves the correct storage of the end-of-stroke with a 1/2 second movement first downwards and then upwards.
9. Set to OFF the switch 4 of the transmitter

Switch 5: Programming of closing limit switch of rolling shutter (louver blades)

NOTE: you must have a previously stored remote control available and must proceed with the following points.

1. DOTTO multichannel only: press several times the key SELC of the transmitter until displayed the channel stored
2. Position the rolling shutter at the mid-height
3. Set to ON the switch 5 of the transmitter
4. Press and keep pressed - for about 5 seconds - the key PROG of the transmitter until the motor proves it is entering into programming phase by moving for 1/2 second in both the ways
5. Release the key PROG
6. Position the rolling shutter in the LOWER position desired using the UP and DOWN buttons. To regulate it precisely, press the PROG button when the motor is close to the limit switch the motor will start to move in jerks
7. Press the key STOP once reached the required position: the motor stops and then proves the correct storage of the end-of-stroke by moving for 1/2 second first upwards and then downwards
8. Set to OFF the switch 5 of the transmitter

Switch 6: Programming of opening position of adjustable louver blades

NOTE: you must have a previously stored remote control available and must proceed with the following points.

1. DOTTO multichannel only: press several times the key SELC of the transmitter until displayed the channel stored
2. Position the rolling shutter at the mid-height
3. Set to ON the switch 6 of the transmitter
4. Press and keep pressed - for about 5 seconds - the key PROG of the transmitter until the motor proves the correct storage of the end-of-stroke by moving for 1/2 second in both the ways
5. Release the key PROG
6. Using the UP and DOWN buttons, open the louver blades to the desired position. To perform a precise adjustment press the PROG button when the motor approaches the desired position, the motor will begin to move jerkily
7. Press the key STOP once reached the required position: the motor stops and then proves the correct storage of the end-of-stroke by moving for 1/2 second first upwards and then downwards
8. Set to OFF the switch 6 of the transmitter

To bring the rolling shutter into the opening position of the adjustable louver blades press the STOP button for at least 3 seconds (with the motor stationary): the louver blades moves until it reaches the tracked position.

PROGRAMMING OF THE FUNCIONTS BY MEANS OF TRANSMITTERS OF THE RANGE MAMMOLO

Using a transmitter of the range MAMMOLO it is possible changing the functions of the control unit controlling the tubular motor.

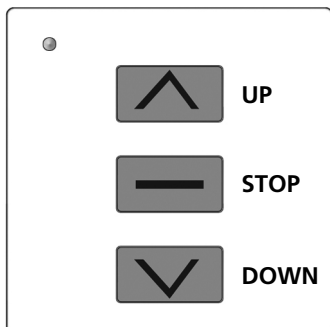

QUICK transmitter recording

To store the first TX1 transmitter proceed as follows:

CAUTION: the first transmitter recorded determines the direction of the motor's movement.

1. **Power only the motor to be programmed**
2. Press and hold down UP and DOWN until the motor starts to move in a direction
3. Release the buttons: the motor will stop
4. Press UP or DOWN following the direction the rolling shutter moved prior to stopping:
 - if the rolling shutter was rising, press UP; direction acquired: the UP button raises the rolling shutter, the DOWN button lowers the rolling shutter
 - if the rolling shutter was lowering, press DOWN; direction acquired: the DOWN button lowers the rolling shutter, the UP button raises the rolling shutter
5. End of programming

To add other remote controls, proceed as follows:

6. Press and hold down the UP and DOWN buttons of a remote control that is already recorded until the motor starts to move in a direction
7. Release the buttons: the motor will stop
8. Press the UP or DOWN button on the new remote control

CAUTION: If the sunshade has a casing, record the first remote control by following the procedure " 1. Record the transmitters and select the sunshade mode"

ADVANCED programming

To perform ADVANCED programming it is necessary to remove the cover plate of the remote control and carefully follow the dedicated procedures for the various functions.

Each function can be selected by entering a code during the programming procedure; following is a summary table of the functions with their relative programming codes.

CODE			FUNCTION
A	B	C	
12	11	11	NOT USED
12	11	12	Storage of the transmitters
12	11	13	Deletion of all the stored transmitters
12	11	14	Programming of opening limit switch
12	11	15	Programming of closing limit switch (closed louver blades)
12	11	16	Programming of opening position of adjustable louver blades
12	11	17	NOT USED
12	11	18	NOT USED
12	11	21	NOT USED

A: Code to activate programming

B: Indicates channel 1 of the remote control; for channel 2 the number is **12**, for channel 3 the number is **13**, etc. up to channel 6

C: Code of the function to be programmed

The pictures that follow include references to the buttons and the LEDs used during programming.

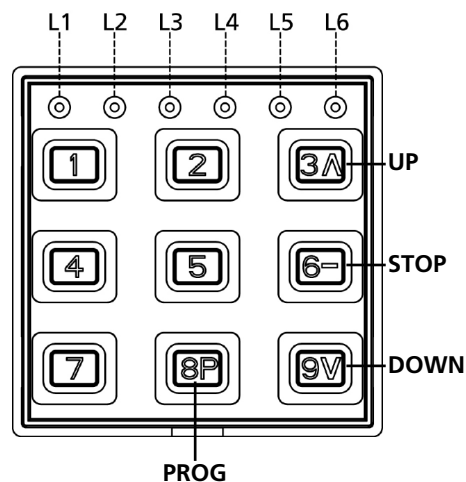

Storage of the transmitters

To store the first TX1 transmitter proceed as follows:

WARNING: the first transmitter stored fixes the direction of motion of the motor.

1. Power only the motor to be programmed

2. Activate MAMMOLO programming by holding down buttons 4 and 6 until the 6 LEDs turn on
3. Release the buttons and enter the code 12 **11** 12
The two highlighted digits indicate the remote control channel to be recorded; for channel 1 the digits are **11**, for channel 2 the digits are **12**, for channel 3 the digits are **13**, etc up to channel 6. Once the codes have been entered, the LED of the selected channel will blink for 2 minutes after which it exits programming.
4. Press and hold down the PROG button of the TX1 remote control until the motor starts to move in a direction
5. Release the PROG button: the motor will stop
6. Press the keys UP or DOWN depending on the way of motion of the rolling shutter before stopping:
 - if the rolling shutter was going up, press the key UP; direction acquired: the key UP moves the rolling shutter UPWARDS, the key DOWN moves the rolling shutter DOWNWARDS.
 - if the rolling shutter was going down, press the key DOWN; direction acquired: the key DOWN moves the rolling shutter DOWNWARDS, the key UP moves the rolling shutter UPWARDS.
7. To exit the programming mode, wait for the led to switch off or press key 1 to exit immediately.

Try to operate the rolling shutter and check that it works with the logic above described. If the logic is reversed, it is necessary to delete all the codes stored (See procedure "3. Deleting all recorded transmitters") and start again the above procedure.

To add other remote controls, follow points 6, 7, and 8 of the "QUICK transmitter recording"

Deletion of all the stored transmitters

To delete all the transmitters stored on the control unit it is necessary using a remote control previously stored and proceed as follows:

1. Power only the motor you want to use for the cancellation

2. Activate MAMMOLO programming by holding down buttons 4 and 6 until the 6 LEDs turn on
3. Release the buttons and enter the code 12 **11** 13
The two highlighted digits indicate the remote control channel recorded in the control unit; for channel 1 the digits are **11**, for channel 2 the digits are **12**, for channel 3 the digits are **13**, etc up to channel 6. Once the codes have been entered, the LED of the selected channel will blink for 2 minutes after which it exits programming.
4. Position the rolling shutter at mid-height using UP-STOP-DOWN
5. Press and hold down the PROG button of the remote control until the motor starts to move in a direction
6. Release the PROG button: the motor will stop
7. To exit the programming mode, wait for the led to switch off or press key 1 to exit immediately.

To delete all the codes by means of a transmitter non-stored, proceed as follows:

1. Switch off power supply of the system.
2. Activate MAMMOLO programming by holding down buttons 4 and 6 until the 6 LEDs turn on
3. Release the buttons and enter the code 12 **11** 13
4. Press and keep pressed the button PROG
5. Power only the motor you want to use for the cancellation
6. Hold down the PROG button until the motor starts to move for about 1/2 second in both directions, indicating that the deletion has been completed.
7. Release the PROG button: the motor will stop
8. To exit the programming mode, wait for the led to switch off or press key 1 to exit immediately.

Programming of opening limit switch of the rolling shutter

To set the opening limit switch on a rolling shutter with a blockage at the top, you must have a previously stored transmitter available and must proceed with the following points.

- 1. Power only the motor to be programmed**
2. Activate MAMMOLO programming by holding down buttons 4 and 6 until the 6 LEDs turn on
3. Release the buttons and enter the code 12 **11** 14
The two highlighted digits indicate the remote control channel recorded in the control unit; for channel 1 the digits are **11**, for channel 2 the digits are **12**, for channel 3 the digits are **13**, etc up to channel 6. Once the codes have been entered, the LED of the selected channel will blink for 2 minutes after which it exits programming.
4. Position the rolling shutter at mid-height using UP-STOP-DOWN
5. Press and keep pressed - for about 5 seconds - the key PROG of the transmitter until the motor, moving for 1/2 second in both the ways, proves it is entering into programming phase.
6. Release the key PROG
7. Press the key UP: the rolling shutter goes up at normal speed
8. Once in contact with the upper lock, it stops and memorizes the position
9. To exit the programming mode, wait for the led to switch off or press key 1 to exit immediately.

To set the opening limit switch on a rolling shutter without blockage at the top, you must have a previously stored transmitter available and must proceed with the following points.

Repeat points 1, 2, 3, 4, 5, and 6 described above

7. Position the rolling shutter in the UPPER position desired using the UP and DOWN buttons. To regulate it precisely, press the PROG button when the motor is close to the limit switch. the motor will start to move in jerks
8. Press the key STOP once reached the required position
9. To exit the programming mode, wait for the led to switch off or press key 1 to exit immediately.

Programming of closing limit switch of rolling shutter (closed louver blades)

NOTE: you must have a previously stored transmitter available and must proceed with the following points

- 1. Power only the motor to be programmed**
2. Activate MAMMOLO programming by holding down buttons 4 and 6 until the 6 LEDs turn on
3. Release the buttons and enter the code 12 **11** 15
The two highlighted digits indicate the remote control channel recorded in the control unit; for channel 1 the digits are **11**, for channel 2 the digits are **12**, for channel 3 the digits are **13**, etc up to channel 6. Once the codes have been entered, the LED of the selected channel will blink for 2 minutes after which it exits programming.
4. Position the rolling shutter at mid-height using UP-STOP-DOWN
5. Press and keep pressed - for about 5 seconds - the key PROG of the transmitter until the motor, moving for 1/2 second in both the ways, proves it is entering into programming phase.
6. Release the key PROG
7. Position the rolling shutter in the LOWER position desired using the UP and DOWN buttons. To regulate it precisely, press the PROG button when the motor is close to the limit switch. The motor will start to move in jerks
8. Press the key STOP once reached the required position
9. To exit the programming mode, wait for the led to switch off or press key 1 to exit immediately.

Programming of opening position of adjustable louver blades

NOTE: you must have a previously stored transmitter available and must proceed with the following points

- 1. Power only the motor to be programmed**
2. Position the rolling shutter at mid-height using UP-STOP-DOWN
3. Activate MAMMOLO programming by holding down buttons 4 and 6 until the 6 LEDs turn on
4. Release the buttons and enter the code 12 **11** 16
The two highlighted digits indicate the remote control channel recorded in the control unit; for channel 1 the digits are **11**, for channel 2 the digits are **12**, for channel 3 the digits are **13**, etc up to channel 6. Once the codes have been entered, the LED of the selected channel will blink for 2 minutes after which it exits programming.
5. Using the UP and DOWN buttons, open the louver blades to the desired position. To perform a precise adjustment press the PROG button when the motor approaches the desired position, the motor will begin to move jerkily
6. Press the key STOP once reached the required position: the motor stops and then proves the correct storage of the end-of-stroke by moving for 1/2 second first upwards and then downwards
7. To exit the programming mode, wait for the led to switch off or press key 1 to exit immediately.

To bring the rolling shutter into the opening position of the adjustable louver blades press the STOP button for at least 3 seconds (with the motor stationary): the louver blades moves until it reaches the tracked position.

CONSEILS IMPORTANTS

- L'installation doit être faite par techniciens qualifiés suivant attentivement les normes de sécurité en vigueur.
- Pour le remplacement du câble d'alimentation du moteur, se rapporter seulement à des techniciens qualifiés.
- Ni percer ni insérer vises pour toute la longueur du moteur.
- Ne pas mettre le moteur en contact avec liquides.
- Eviter choc, écrasements ou chutes du moteur.
- Altérations ou branchements incorrects annulent la garantie.

ATTENTION : Le câble d'alimentation ne doit pas être exposé à l'action directe des rayons solaires ou de la pluie

Remarque :

- a) Lire attentivement les instructions avant la mise en place
- b) S'assurer que tous les accessoires sont fixés de sorte à ce que le moteur fonctionne sans aucun problème mécanique. La charge doit être balancée par rapport à la puissance du moteur
- c) Les branchements électriques doivent être effectués par le personnel technique spécialisé et œuvrer conformément aux lois

ATTENTION : Instructions importantes pour la sécurité.
Il est important pour la sécurité des personnes de suivre ces instructions. Sauver ces instructions.

ATTENTION :

- Instructions importantes pour la sécurité.
- Suivre toutes les instructions : une mise en place erronée peut engendrer de graves endommagements
 - Empêcher les enfants de jouer avec les commandes fixes.
 - Garder les télécommandes hors de la portée des enfants
 - Contrôler fréquemment la mise en place pour éviter des déséquilibres et des signes d'usure ou endommagement aux câbles et aux ressorts
 - Ne pas utiliser au cas où des réparations ou réglages seraient nécessaires
 - L'élément d'actionnement d'un poussoir doit être placé directement auprès de l'élément mouvementé mais loin des pièces en mouvement et installé à une hauteur minimale de 1,5 m
 - Les commandes fixes doivent être installées en position visible
 - Le mécanisme ne peut pas être utilisé en plein air
 - Prévoir au but du circuit un sectionneur bipolaire d'une distance de ouverture de au moins 3mm.
 - Ne brancher plus d'un moteur pour chaque touche de commande.

DÉCLARATION D'INCORPORATION POUR LES QUASI-MACHINES (Directive 2006/42/CE, Annexe II-B)

Le fabricant **CIBOFER INTERNATIONAL s.r.l.**, ayant son siège social a: Via Asiago, 16 - 20061 CARUGATE (MI) Italia

Déclare sous sa propre responsabilité que:
l'automatisme modèle:
CBC.090.60.OR

Description: **actionneur électromécanique pour volets roulants et rideaux pare-soleil**

- a été conçu pour être incorporé dans une **volets roulants / rideaux pare-soleil** garage en vue de former une machine conformément à la Directive 2006/42/CE.
Cette machine ne pourra pas être mise en service avant d'être déclarée conforme aux dispositions de la directive 2006/42/CE (Annexe II-A)
- est conforme exigences essentielles applicables des Directives: Directive Machines 2006/42/CE (Annexe I, Chapitre 1)
Directive basse tension 2006/95/CE
Directive compatibilité électromagnétique 2004/108/CE
Directive Radio 99/05/CE

La documentation technique est à disposition de l'autorité compétente sur demande motivée à l'adresse suivante:
CIBOFER INTERNATIONAL s.r.l.
Via Asiago, 16 - 20061 CARUGATE (MI) Italia

La personne autorisée à signer la présente déclaration d'incorporation et à fournir la documentation technique est :

Stefano Ciriello

Représentant légal de CIBOFER INTERNATIONAL s.r.l.
Carugate, 28/01/2010

NOTICES DE MONTAGE

1. Fixer l'étrier **A** au mur.
2. Insérer la couronne **A** sur le collier **B** du fin course (fig. 1)
3. Insérer la poulie **C** sur le gujon du moteur **D**.
4. Insérer la goupille **E** sur le gujon du moteur **D**.
5. Insérer complètement le moteur dans le tube enrouleur.
6. Fixer le tube enrouleur avec la poulie de traxion avec vis 4 x 10 (fig. 2)

DESCRIPTION

Ce système d'ouverture est constitué par un moteur tubulaire avec armoire de commande intégrée avec les caractéristiques suivantes:

- Récepteur radio super-hétérodine incorporé 434.15 MHz.
- Le système est géré par émetteurs série **DOTTO** et **MAMMOLO**.
- Il est même possible gérer le volet roulant par un bouton de commande externe (type Norm. Ouvert, de n'importe quelle série).
- La programmation on peut la faire via radio ou par bouton de commande externe.
- Détection d'obstacles: si pendant la fermeture du store un obstacle est détecté, le dispositif ouvre complètement le store

TEMPS DE TRAVAIL DU MOTEUR

La centrale arrête le mouvement du moteur après 5 minute. En cas de mauvais fonctionnement du fin course, ce "time out" évite le surchauffe du moteur.

LOGIQUE DI FONCTIONNEMENT DU POUSSOIR EXTERNE

A chaque pression du poussoir la centrale exécute de façon séquentielle le commande suivant:

OUVRE → STOP → FERME → STOP → OUVRE ...

LOGIQUE EMETTEUR

La logique du fonctionnement à chaque pression des touches est la suivante:

▲ → OUVRE → OUVRE → OUVRE

— → STOPS → STOPS → STOPS

▼ → FERME → FERME → FERME

PROGRAMMATION DES EMETTEURS

Il est possible mémoriser jusqu'à 30 canaux sur chaque centrale de commande. Pour mémoriser les émetteurs lire avec attention le paragraphe "PROGRAMMATION DES FONCTIONS A TRAVERS DES EMETTEURS DE LA SERIE DOTTO / MAMMOLO".

PROGRAMMATION DES FONCTIONS A TRAVERS DES EMETTEURS DE LA SERIE DOTTO

En utilisant un émetteur de la série DOTTO, il est possible modifier les fonctions de la centrale qui contrôle le moteur tubulaire.

DOTTO est équipé avec un dip-switch à 10 interrupteurs grâce auquel il est possible modifier les fonctions désirées : mettre sur ON l'interrupteur correspondant à la fonction qu'on veut programmer et suivre attentivement le procédé dédié.

ATTENTION: Tous les autres interrupteurs doivent être sur OFF.

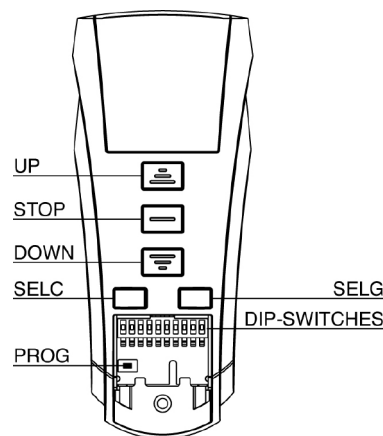

DIP	FUNCTION
1	NON UTILISÉ
2	Mémorisation des émetteurs
3	Effacement total de tous les émetteurs mémorisés
4	Programmation de fin d'ouverture
5	Programmation de fin de fermeture (lames fermées)
6	Programmation de la position d'ouverture des lames orientables
7-8 9-10	NON UTILISÉ

Switch 2: Mémorisation des émetteurs

Pour mémoriser le premier émetteur TX1 dans une centrale, procédez comme suit.

ATTENTION : le premier émetteur qu'on mémorise détermine la direction de mouvement du moteur.

- 1. Alimenter seulement le moteur à programmer**
2. Régler en position ON le switch 2 de l'émetteur TX1
3. Seul DOTTO à canaux multiples: appuyer plusieurs fois la touche SELC de l'émetteur TX1 jusqu'à visualiser le canal désiré
4. Appuyer et maintenir appuyé (pour 5 secondes environs) la touche PROG de l'émetteur TX1 jusqu'à quand le moteur bouge dans une direction.
5. Relâcher la touche PROG : le moteur s'arrête.
6. Appuyer les touches UP ou DOWN selon la direction dans laquelle le moteur se bougeait avant de s'arrêter :
 - si le store montait, appuyer sur la touche UP ; direction acquise: la touche UP fait monter le store, la touche DOWN fait descendre le store;
 - si le store descendait, appuyer sur la touche DOWN; direction acquise: la touche DOWN fait descendre le store, la touche UP fait monter le store.
7. Régler en position OFF le switch 1.

Essayer d'actionner le store et vérifier qu'il marche selon la logique décrite. Si la logique est inversée, il est nécessaire effacer tous les codes mémorisés (voir Switch 3) et répéter les opérations précédentes.

Pour ajouter un autre émetteur TX2 à la centrale il est nécessaire avoir à disposition une télécommande précédemment mémorisée et suivre ce procédé:

1. Seul DOTTO à canaux multiples: appuyer plusieurs fois la touche SELC de l'émetteur TX1 jusqu'à visualiser le canal mémorisé.
2. Seul DOTTO à canaux multiples: appuyer plusieurs fois la touche SELC du nouvel émetteur TX2 jusqu'à visualiser le canal à mémoriser.
3. Positionner le store à mi-hauteur avec le TX1.
4. Régler en position ON le switch 1 de l'émetteur TX1.
5. Appuyer et maintenir appuyé, pour 5 secondes environs, la touche PROG du TX1 jusqu'à quand le moteur bouge.
6. Relâcher la touche PROG, le moteur s'arrête.
7. Appuyer la touche UP ou DOWN du TX2 : l'émetteur est mémorisé avec la même logique du TX1.
8. Régler en position OFF le switch 2.

Switch 3: Effacement total de tous les émetteurs mémorisés

Pour effacer tous les émetteurs mémorisés dans la centrale, il est nécessaire avoir à disposition une télécommande précédemment mémorisée et suivre ce procédé :

- 1. Alimenter seulement le moteur sur lequel l'on souhaite effectuer l'effacement**
2. Seul DOTTO à canaux multiples: appuyer plusieurs fois la touche SELC de l'émetteur jusqu'à visualiser le canal mémorisé.
3. Positionner le volet à mi-hauteur.
4. Régler le switch 3 de l'émetteur en position ON.
5. Appuyer et maintenir appuyé la touche PROG de l'émetteur jusqu'à quand le moteur bouge dans les deux directions pour 1 sec., en indiquant la fin de l'effacement.
6. Relâcher la touche PROG et régler le switch 3 de l'émetteur en position OFF.

Pour effacer tous les codes avec un émetteur non-mémorisé suivre ce procédé :

1. Positionner le volet à mi-hauteur.
2. Enlever l'alimentation au système.
3. Régler le switch 3 d'un émetteur sur la position ON.
4. Appuyer et maintenir appuyée la touche PROG.
5. Alimenter seulement le moteur sur lequel l'on souhaite effectuer l'effacement: après 1 seconde environ le moteur bouge dans les deux directions en signalant le correct effacement.
6. Relâcher la touche PROG et régler le switch 3 en position OFF.

Switch 4: Programmation de fin de course d'ouverture du store

Pour définir la fin de l'ouverture d'un store doté d'un verrouillage au point supérieur, il est nécessaire d'avoir une télécommande précédemment mémorisée et de procéder aux étapes suivantes.

- 1. Alimenter seulement le moteur à programmer**
- 2. Seul DOTTO à canaux multiples:** appuyer plusieurs fois la touche SELC de l'émetteur jusqu'à visualiser le canal mémorisé.
3. Positionner le volet à mi-hauteur.
4. Régler le switch 4 de l'émetteur en position ON.
5. Appuyer et maintenir appuyé - pour environ 5 secondes - la touche PROG de l'émetteur jusqu'à quand le moteur bouge dans les deux directions pour demi-seconde, en indiquant l'entrée en programmation.
6. Relâcher la touche PROG.
7. Appuyer la touche UP : le store monte à vitesse normale
8. Arrivée à son arrêt supérieur, il s'arrête et mémorise la position
9. Régler le switch 4 de l'émetteur en position OFF

Pour définir la fin d'ouverture d'un store sans verrouillage au point supérieur, il est nécessaire d'avoir une télécommande précédemment mémorisée et de procéder aux étapes suivantes.

- 1. Alimenter seulement le moteur à programmer**
- 2. Seul DOTTO à canaux multiples:** appuyer plusieurs fois la touche SELC de l'émetteur jusqu'à visualiser le canal mémorisé.
3. Positionner le volet à mi-hauteur.
4. Régler le switch 4 de l'émetteur en position ON.
5. Appuyer et maintenir appuyé - pour environ 5 secondes - la touche PROG de l'émetteur jusqu'à quand le moteur bouge dans les deux directions pour demi-seconde, en indiquant l'entrée en programmation.
6. Relâcher la touche PROG.
7. Positionner le volet à la position SUPÉRIEURE souhaitée en agissant sur les touches UP et DOWN. Pour effectuer un réglage précis, presser sur la touche PROG lorsque le moteur s'approche en butée : le moteur commence à démarrer par saccades.
8. Appuyer la touche STOP lorsque la position désirée est rejointe : le moteur s'arrête et en se bougeant pour demie-seconde vers le bas et vers le haut indique la correcte mémorisation du fin de course.
9. Régler le switch 4 de l'émetteur en position OFF

Switch 5: Programmation de fin de course de fermeture du store (lames fermées)

ATTENTION : il est nécessaire d'avoir une télécommande précédemment mémorisée et de procéder aux étapes suivantes.

- 1. Seul DOTTO à canaux multiples:** appuyer plusieurs fois la touche SELC de l'émetteur jusqu'à visualiser le canal mémorisé.
2. Positionner le volet à mi-hauteur.
3. Régler le switch 5 de l'émetteur en position ON.
4. Appuyer et maintenir appuyé - pour environ 5 secondes - la touche PROG de l'émetteur jusqu'à quand le moteur bouge dans les deux directions pour demi-seconde, en indiquant l'entrée en programmation.
5. Relâcher la touche PROG.
6. Positionner le volet à la position INFÉRIEURE souhaitée en agissant sur les touches UP et DOWN. Pour effectuer un réglage précis, presser sur la touche PROG lorsque le moteur s'approche en butée : le moteur commence à démarrer par saccades.
7. Appuyer la touche STOP lorsque la position désirée est rejointe : le moteur s'arrête et en se bougeant pour demie-seconde vers le haut et vers le bas indique la correcte mémorisation du fin de course.
8. Régler le switch 5 de l'émetteur en position OFF

Switch 6: Programmation de la position d'ouverture des lames orientées

ATTENTION : il est nécessaire d'avoir une télécommande précédemment mémorisée et de procéder aux étapes suivantes.

- 1. Seul DOTTO à canaux multiples:** appuyer plusieurs fois la touche SELC de l'émetteur jusqu'à visualiser le canal mémorisé.
2. Positionner le volet à la position intermédiaire désirée par les touches UP, DOWN et STOP
3. Régler le switch 6 de l'émetteur en position ON.
4. Appuyer et maintenir appuyé - pour environ 5 secondes - la touche PROG de l'émetteur jusqu'à quand le moteur bouge dans les deux directions pour demi-seconde, en indiquant la mémorisation de la position intermédiaire.
5. Relâcher la touche PROG.
6. En utilisant les touches UP et DOWN, ouvrir les lames jusqu'à la position souhaitée. Pour effectuer un réglage précis, presser la touche PROG quand le moteur se rapproche de la position souhaitée, le moteur commence à bouger par saccades.
7. Appuyer la touche STOP lorsque la position désirée est rejointe : le moteur s'arrête et en se bougeant pour demie-seconde vers le bas et vers le haut indique la correcte mémorisation.
8. Régler en position OFF le switch 6 de l'émetteur

Pour amener le store à la position d'ouverture des lames orientées, presser la touche STOP durant au moins 3 secondes (moteur arrêté) : le store bougera jusqu'à atteindre la position mémorisée.

PROGRAMMATION DES FONCTIONS A TRAVERS DES EMETTEURS DE LA SERIE MAMMOLO

En utilisant un émetteur de la série MAMMOLO il est possible de modifier les fonctions de l'armoire de commande pilotant le moteur tubulaire.

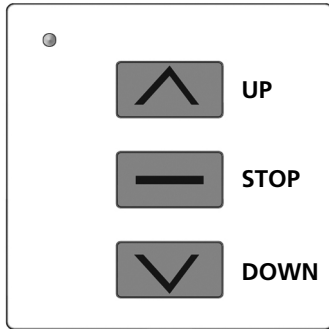

Mémorisation RAPIDE des émetteurs

Pour mémoriser le premier émetteur dans une centrale, procédez comme suit

ATTENTION : le premier émetteur que l'on mémorise détermine la direction de mouvement du moteur.

1. **Alimenter seulement le moteur à programmer**
2. Presser et maintenir enfoncées les touches UP et DOWN jusqu'à ce que le moteur commence à démarrer en une direction
3. Relâcher les touches : le moteur s'arrête
4. Presser sur les touches UP ou DOWN selon la direction dans laquelle le roulant avançait avant de s'arrêter :
 - si le roulant montait appuyer sur la touche UP ; direction acquise : touche UP fait monter le roulant, touche DOWN fait descendre le roulant
 - si le roulant descendait appuyer sur la touche DOWN ; direction acquise : touche DOWN fait descendre le roulant, touche UP fait monter le roulant.
5. Programmation terminée

Pour ajouter d'autres télécommandes, suivre la procédure suivante :

6. Presser et maintenir enfoncées sur les touches UP et DOWN d'une télécommande déjà mémorisée jusqu'à ce que le moteur commence à démarrer en une direction
7. Relâcher les touches : le moteur s'arrête
8. Presser sur la touche UP ou DOWN de la nouvelle télécommande

Programmation AVANCÉE des fonctions

Pour effectuer la programmation AVANCÉE des fonctions, il est nécessaire d'enlever le masque de la télécommande et de suivre soigneusement les procédures dédiées aux différentes fonctions.

Chaque fonction est sélectionnable en tapant un code pendant la procédure de programmation ; ci-après un tableau récapitulatif des fonctions avec les différents codes de programmation.

CODE			FONCTION
A	B	C	
12	11	11	NON UTILISÉ
12	11	12	Mémorisation des émetteurs
12	11	13	Effacement total de tous les émetteurs mémorisés
12	11	14	Programmation de fin d'ouverture
12	11	15	Programmation de fin de fermeture (lames fermées)
12	11	16	Programmation de la position d'ouverture des lames orientables
12	11	17	NON UTILISÉ
12	11	18	NON UTILISÉ
12	11	21	NON UTILISÉ

A: codice per attivare la programmazione

B: indica il canale 1 del telecomando; per il canale 2 le cifre sono **12**, per il canale 3 sono **13** e così via fino al canale 6

C: codice della funzione da programmare

Nell'immagine che segue sono riportati i riferimenti dei tasti e dei led utilizzati durante la fase di programmazione

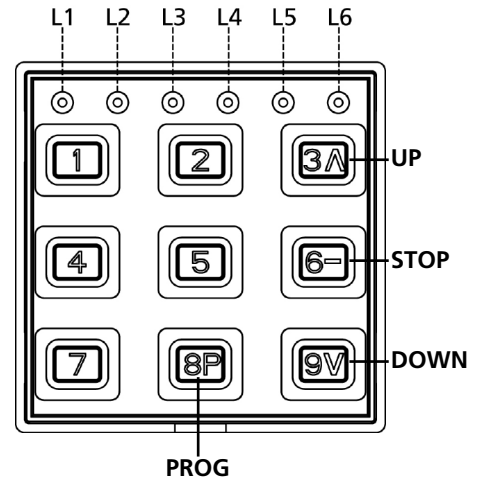

Mémorisation des émetteurs

Pour mémoriser le premier émetteur TX1 dans une centrale, procédez comme suit

ATTENTION : le premier émetteur qu'on mémorise détermine la direction de mouvement du moteur.

- 1. Alimenter seulement le moteur à programmer**
2. Activer la programmation de MAMMOLO en appuyant sur les touches 4 et 6 jusqu'à ce que les 6 DELs ne s'allument
3. Relâcher les touches et taper le code 12 **11** 12
Les deux chiffres mis en évidence indiquent le canal de la télécommande à mémoriser ; pour le canal 1 les chiffres sont **11**, pour le canal 2 sont **12**, pour le canal 3 sont **13** et ainsi de suite jusqu'au canal 6.
Une fois le code tapé, la DEL du canal sélectionné clignote pour 2 minutes après quoi elle sort de la programmation.
4. Presser et maintenir enfoncée la touche PROG de la télécommande TX1 jusqu'à ce que le moteur ne commence à démarrer vers une direction.
5. Relâcher la touche PROG : le moteur s'arrête.
6. Appuyer les touches UP ou DOWN selon la direction dans laquelle le moteur se bougeait avant de s'arrêter :
- si le store montait, appuyer sur la touche UP ; direction acquise: la touche UP fait monter le store, la touche DOWN fait descendre le store;
- si le store descendait, appuyer sur la touche DOWN;
direction acquise: la touche DOWN fait descendre le store, la touche UP fait monter le store.
7. Pour sortir de la programmation, attendre que le LED s'éteigne ou appuyer sur la touche 1 pour sortir immédiatement.

Essayer d'actionner le store et vérifier qu'il marche selon la logique décrite. Si la logique est inversée, il est nécessaire effacer tous les codes mémorisés (voir procédure « 3. Effacement de tous les émetteurs mémorisés ») et répéter les opérations précédentes.

Pour ajouter d'autres télécommandes suivre les points 6, 7, 8 de la procédure « Mémorisation RAPIDE des émetteurs »

Effacement total de tous les émetteurs mémorisés

Pour effacer tous les émetteurs mémorisés dans la centrale, il est nécessaire avoir à disposition une télécommande précédemment mémorisée et suivre ce procédé :

- 1. Alimenter seulement le moteur sur lequel l'on souhaite effectuer l'effacement**
2. Activer la programmation de MAMMOLO en appuyant sur les touches 4 et 6 jusqu'à ce que les 6 DELs ne s'allument
3. Relâcher les touches et taper le code 12 **11** 13
Les deux chiffres mis en évidence indiquent le canal de la télécommande mémorisé dans l'armoire de commande ; pour le canal 1 les chiffres sont **11**, pour le canal 2 sont **12**, pour le canal 3 sont **13** et ainsi de suite jusqu'au canal 6.
Une fois le code tapé, la DEL du canal sélectionné clignote pour 2 minutes après quoi elle sort de la programmation.
4. Positionner le roulant à la mi-hauteur par les touches UP-STOP-DOWN
5. Presser et maintenir enfoncée la touche PROG de la télécommande jusqu'à ce que le moteur ne commence à démarrer vers une direction.
6. Relâcher la touche PROG : le moteur s'arrête
7. Pour sortir de la programmation, attendre que le LED s'éteigne ou appuyer sur la touche 1 pour sortir immédiatement.

Pour effacer tous les codes avec un émetteur non-mémorisé suivre ce procédé :

1. Enlever l'alimentation au système.
2. Activer la programmation de MAMMOLO en appuyant sur les touches 4 et 6 jusqu'à ce que les 6 DELs ne s'allument
3. Relâcher les touches et taper le code 12 **11** 13
4. Appuyer et maintenir appuyée la touche PROG.
5. Alimenter seulement le moteur sur lequel l'on souhaite effectuer l'effacement
6. Presser sur la touche PROG jusqu'à ce que le moteur ne démarre pour environ 1/2 seconde dans les deux directions, indiquant la fin de l'effacement
7. Relâcher la touche PROG : le moteur s'arrête
8. Pour sortir de la programmation, attendre que le LED s'éteigne ou appuyer sur la touche 1 pour sortir immédiatement.

Programmation de fin de course d'ouverture du store

Pour définir la fin de l'ouverture d'un store doté d'un verrouillage au point supérieur, il est nécessaire d'avoir une télécommande précédemment mémorisée et de procéder aux étapes suivantes.

- 1. Alimenter seulement le moteur à programmer**
2. Activer la programmation de MAMMOLO en appuyant sur les touches 4 et 6 jusqu'à ce que les 6 DELs ne s'allument
3. Relâcher les touches et taper le code 12 **11** 14
Les deux chiffres mis en évidence indiquent le canal de la télécommande mémorisé dans l'armoire de commande ; pour le canal 1 les chiffres sont **11**, pour le canal 2 sont **12**, pour le canal 3 sont **13** et ainsi de suite jusqu'au canal 6.
Une fois le code tapé, la DEL du canal sélectionné clignote pour 2 minutes après quoi elle sort de la programmation.
4. Positionner le roulant à la mi-hauteur par les touches UP-STOP-DOWN
5. Presser et maintenir enfoncée la touche PROG de la télécommande jusqu'à ce que le moteur bouge dans les deux directions pour demi-seconde, en indiquant l'entrée en programmation.
6. Relâcher la touche PROG.
7. Appuyer la touche UP : le store monte à vitesse normale
8. Arrivée à son arrêt supérieur, il s'arrête et mémorise la position
9. Pour sortir de la programmation, attendre que le LED s'éteigne ou appuyer sur la touche 1 pour sortir immédiatement.

Pour définir la fin d'ouverture d'un store sans verrouillage au point supérieur, il est nécessaire d'avoir une télécommande précédemment mémorisée et de procéder aux étapes suivantes.

Répéter les points 1,2,3,4,5,6 qu'on vient de décrire

7. Positionner le volet à la position SUPÉRIEURE souhaitée en agissant sur les touches UP et DOWN. Pour effectuer un réglage précis, presser sur la touche PROG lorsque le moteur s'approche en butée : le moteur commence à démarrer par saccades.
8. Appuyer la touche STOP lorsque la position désirée est rejointe
9. Pour sortir de la programmation, attendre que le LED s'éteigne ou appuyer sur la touche 1 pour sortir immédiatement.

Programmation de fin de course de fermeture du store (lames fermées)

ATTENTION : il est nécessaire d'avoir une télécommande précédemment mémorisée et de procéder aux étapes suivantes.

- 1. Alimenter seulement le moteur à programmer**
2. Activer la programmation de MAMMOLO en appuyant sur les touches 4 et 6 jusqu'à ce que les 6 DELs ne s'allument
3. Relâcher les touches et taper le code 12 **11** 15
Les deux chiffres mis en évidence indiquent le canal de la télécommande mémorisé dans l'armoire de commande ; pour le canal 1 les chiffres sont **11**, pour le canal 2 sont **12**, pour le canal 3 sont **13** et ainsi de suite jusqu'au canal 6.
Une fois le code tapé, la DEL du canal sélectionné clignote pour 2 minutes après quoi elle sort de la programmation.
4. Positionner le roulant à la mi-hauteur par les touches UP-STOP-DOWN
5. Presser et maintenir enfoncée la touche PROG de la télécommande jusqu'à ce que le moteur bouge dans les deux directions pour demi-seconde, en indiquant l'entrée en programmation.
6. Relâcher la touche PROG.
7. Positionner le volet à la position INFÉRIEURE souhaitée en agissant sur les touches UP et DOWN. Pour effectuer un réglage précis, presser sur la touche PROG lorsque le moteur s'approche en butée : le moteur commence à démarrer par saccades.
8. Appuyer la touche STOP lorsque la position désirée est rejointe
9. Pour sortir de la programmation, attendre que le LED s'éteigne ou appuyer sur la touche 1 pour sortir immédiatement.

Programmation de la position d'ouverture des lames orientées

ATTENTION : il est nécessaire d'avoir une télécommande précédemment mémorisée et de procéder aux étapes suivantes.

- 1. Alimenter seulement le moteur à programmer**
2. Positionner le roulant à la mi-hauteur par les touches UP-STOP-DOWN
3. Activer la programmation de MAMMOLO en appuyant sur les touches 4 et 6 jusqu'à ce que les 6 DELs ne s'allument
4. Relâcher les touches et taper le code 12 **11** 16
Les deux chiffres mis en évidence indiquent le canal de la télécommande mémorisé dans l'armoire de commande ; pour le canal 1 les chiffres sont **11**, pour le canal 2 sont **12**, pour le canal 3 sont **13** et ainsi de suite jusqu'au canal 6.
Une fois le code tapé, la DEL du canal sélectionné clignote pour 2 minutes après quoi elle sort de la programmation.
5. En utilisant les touches UP et DOWN, ouvrir les lames jusqu'à la position souhaitée. Pour effectuer un réglage précis, presser la touche PROG quand le moteur se rapproche de la position souhaitée, le moteur commence à bouger par saccades.
6. Appuyer la touche STOP lorsque la position désirée est rejointe : le moteur s'arrête et en se bougeant pour demi-seconde vers le bas et vers le haut indique la correcte mémorisation.
7. Pour sortir de la programmation, attendre que le LED s'éteigne ou appuyer sur la touche 1 pour sortir immédiatement.

Pour amener le store à la position d'ouverture des lames orientées, presser la touche STOP durant au moins 3 secondes (moteur arrêté) : le store bougera jusqu'à atteindre la position mémorisée.

ADVERTENCIAS IMPORTANTES

- L'instalación debe ser hecha por técnicos especializados que sepan atenerse a las normas de seguridad vigentes.
- Para remplazar el cable de alimentación del motor, dirigirse a técnicos especializados
- No pinchar y no introducir tornillos por todo el largo del motor.
- No poner el motor en contacto con líquidos.
- Evitar golpes, aplastamientos y caídas del motor.
- Eventuales daños o conexiones equivocadas anularán la garantía.

ATENCIÓN: El cable de alimentación no debe estar expuesto a la acción directa de los rayos del sol o de la lluvia.

Notas:

- a) Lea atentamente las instrucciones antes de la instalación.
- b) Asegúrese de que todos los accesorios sean fijados de modo que el motor trabaje sin problemas mecánicos. La carga debe ser equilibrada a la potencia del motor.
- c) Las conexiones eléctricas deben ser efectuadas por personal técnico especializado y operar en conformidad con las leyes

ATENCIÓN: instrucciones importantes de seguridad.

Es importante para la seguridad de las personas seguir estas instrucciones. Guarde estas instrucciones.

ATENCIÓN: Instrucciones importantes por la seguridad.

- Siga todas las instrucciones: una instalación no correcta puede provocar graves daños.
- No permita que los niños jueguen con los mandos fijos.
- Mantenga los mandos a distancia fuera del alcance de los niños
- Controle frecuentemente la instalación para evitar desequilibrios y signos de desgaste o daño en los cables y en los muelles.
- No utilice en caso de que sean necesarias reparaciones o regulaciones.
- El elemento accionador de un botón pulsador debe estar situado directamente cerca del elemento movido pero lejos de partes en movimiento e instalado a una altura mínima de 1,5 m.
- Los mandos fijos deben ser instalados en una posición visible.
- El dispositivo no puede ser utilizado en un ambiente exterior.
- Prever al comienzo del circuito un seccionador bipolar con una distancia de abertura por lo menos de 3 mm.
- No conectar más de un motor por cada tecla de comando.

DECLARACIÓN DE INCORPORACIÓN PARA LAS CASI MÁQUINAS (Directiva 2006/42/CE, Anexo II-B)

El fabricante **CIBOFER INTERNATIONAL s.r.l.**, con sede en Via Asiago, 16 - 20061 CARUGATE (MI) Italia

Declara bajo su propia responsabilidad que:
el automatismo modelo:
CBC.090.60.OR

Descripción: **Servomotor electromecánico para cortinas de sol y persianas enrollables**

- está destinado a ser incorporado en una **cortina de sol / persiana enrollable** para constituir una máquina conforme a la Directiva 2006/42/CE.
Dicha máquina no podrá ser puesta en servicio antes de ser declarada conforme con las disposiciones de la directiva 2006/42/CE (Anexo II-A)
- es conforme con los requisitos esenciales aplicables de las Directivas:
Directiva de Máquinas 2006/42/CE (Anexo I, Capítulo 1)
Directiva de baja tensión 2006/95/CE
Directiva de compatibilidad electromagnética 2004/108/CE
Directiva de Radio 99/05/CE

La documentación técnica está a disposición de la autoridad competente bajo petición fundada en:

CIBOFER INTERNATIONAL s.r.l.
Via Asiago, 16 - 20061 CARUGATE (MI) Italia

La persona autorizada para firmar la presente declaración de incorporación y a proporcionar la documentación técnica:

Stefano Ciriello

Representante legal de CIBOFER INTERNATIONAL s.r.l.
Carugate, 28/01/2010

ISTRUCCIONES DE MONTAJE

1. Fijar los soportes **G** a la pared o a la caja de soporte (fig. 1)
2. Insertar la corona **A** sobre el engranaje **B** del final de carrera.
3. Insertar la polea **C** sobre el pernio del motor **D**
4. Insertar la pieza **F** sobre el pernio del motor **D**
5. Introducir completamente el motor en el tubo enrollable.
6. Fijar el tubo enrollable con la polea de arrastramiento con tornillo 4 x 10 (fig.2)

DESCRIPCIÓN

Este sistema de apertura está constituido por un motor tubular con cuadro de maniobras integrado con las características siguientes:

- Está dotada de un receptor radio superheterodino 434.15 MHz.
- El dispositivo se comanda con emisores radio de la serie **DOTTO / MAMMOLO**.
- Es posible comandar la persiana también mediante un pulsador de comando externo (del tipo Normalmente Abierto, de cualquier serie o modelo).
- La fase de programación se puede realizar vía radio o mediante pulsador externo.
- Detección de obstáculos : si durante el cierre de la persiana un obstáculo es detectado, el dispositivo abre completamente la persiana.

TIEMPO DE TRABAJO DEL MOTOR

La placa electrónica interrumpe el movimiento del motor después de 5 minutos: en caso de malfuncionamiento del final de carrera, este "time out" evita el sobrecalentamiento del motor.

LÓGICA DE FUNCIONAMIENTO DEL PULSADOR EXTERNO

A cada presión del pulsador el cuadro ejecuta de forma secuencial los comandos:

APRE → STOP → CIERRA → STOP → APRE → STOP ...

LÓGICA EMISOR

La lógica de funcionamiento a cada presión de la tecla es la siguiente:

-  → APRE → APRE → APRE
-  → STOP → STOP → STOP
-  → CIERRE → CIERRE → CIERRE

MEMORIZACIÓN DE LOS EMISORES

En cada cuadro de maniobras es posible memorizar hasta 30 diferentes canales. Para memorizar los emisores leer atentamente el párrafo "PROGRAMACIÓN DE LAS FUNCIONES MEDIANTE EMISORES DE LA SERIE DOTTO / MAMMOLO".

PROGRAMACIÓN DE LAS FUNCIONES MEDIANTE EMISORES DE LA SERIE DOTTO

Utilizando un emisor de la serie DOTTO es posible modificar las funciones del cuadro de maniobras que controla el motor tubular.

DOTTO tiene un dip-switch con 10 interruptores con el cual es posible modificar las funciones que se deseen: colocar en posición ON el interruptor correspondiente a la función que se desee programar y seguir atentamente el procedimiento que le corresponde.

ATENCIÓN: todos los demás interruptores tienen que ser colocados en posición OFF.

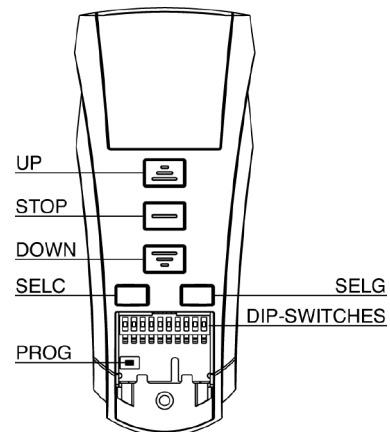

DIP	FUNCION
1	NO UTILIZADO
2	Memorización de los emisores
3	Cancelación total de los emisores memorizados
4	Programación del final de carrera de apertura
5	Programación del final de carrera de cierre (láminas cerradas)
6	Programación de la posición de apertura de las láminas orientables
7-8 9-10	NO UTILIZADO

Switch 2: memorización de los emisores

Para memorizar el primer transmisor TX1 en una central proceda en el modo siguiente

ATENCIÓN: el primer emisor memorizado determina la dirección de movimiento del motor.

- 1. Alimente solo el motor a programar**
2. Colocar en posición ON el switch 2 del emisor TX1.
3. Solo DOTTO multicanal: pulsar más veces la tecla SELC del emisor TX1 hasta visualizar el canal deseado.
4. Pulsar y mantener pulsada (alrededor 5 segundos) la tecla PROG del emisor TX1 hasta que el motor se mueva en un sentido.
5. Soltar la tecla PROG: el motor se para.
6. Pulsar las teclas UP o DOWN, según el sentido del toldo antes de pararse:
 - si el toldo estaba en subida, pulsar la tecla UP; sentido adquirido: la tecla UP mueve el toldo en subida, la tecla DOWN en bajada
 - si el toldo estaba en bajada, pulsar la tecla DOWN; sentido adquirido: la tecla DOWN mueve el toldo en bajada, la tecla UP en subida.
7. Colocar en posición OFF el switch 1.

Accionar el toldo y averiguar que funciona según la lógica descrita. Se la lógica está invertida es necesario cancelar todos los códigos memorizados (ver Switch 3) y repetir el procedimiento anterior.

Para añadir otro emisor TX2 en el cuadro de maniobras es necesario disponer de un emisor anteriormente memorizado (TX1) y proceder de la siguiente forma:

1. Solo DOTTO multicanal: pulsar más veces la tecla SELC del emisor TX1 hasta visualizar el canal memorizado
2. Solo DOTTO multicanal: pulsar más veces la tecla SELC del nuevo emisor TX2 hasta visualizar el canal que se desea memorizar
3. Colocar el toldo a media altura con el TX1.
4. Colocar en posición ON el switch 1 del emisor TX1.
5. Pulsar y mantener pulsada, alrededor 5 segundos, la tecla PROG del TX1 hasta que el motor se mueva.
6. Soltar la tecla PROG, el motor se para.
7. Pulsar la tecla UP o DOWN del TX2: el emisor es memorizado con la misma lógica del TX1.
8. Colocar en posición OFF el switch 2.

Switch 3: cancelación total de los emisores memorizados

Para cancelar todos los emisores memorizados en el cuadro de maniobras es necesario disponer de un emisor anteriormente memorizado y proceder de la siguiente forma:

- 1. Alimente solo el motor en el que se quiere efectuar la cancelación**
2. Solo DOTTO multicanal: pulsar más veces la tecla SELC del emisor hasta visualizar el canal memorizado.
3. Colocar la persiana a media altura.
4. Colocar en posición ON el switch 3 del emisor
5. Pulsar y mantener pulsada la tecla PROG del emisor hasta que el motor se mueva en ambas direcciones para 1 sec., indicando el final de la cancelación.
6. Soltar la tecla PROG y colocar en posición OFF el switch 3 del emisor.

Para ejecutar una cancelación total de los códigos, con un emisor no memorizado, proceder de la siguiente forma.

1. Colocar la persiana a media altura.
2. Desactivar alimentación al sistema.
3. Colocar en posición ON el switch 3 de un emisor.
4. Pulsar y mantener pulsada la tecla PROG.
5. Alimente solo el motor en el que se quiere efectuar la cancelación: después de 1 segundo el motor se mueve en ambas direcciones para señalar la correcta cancelación.
6. Soltar la tecla PROG y colocar en posición OFF el switch 3.

Switch 4: Programación del final de carrera de apertura de la persiana

Para plantear el final de carrera en una persiana arrollable provista de bloqueo en el punto superior, es necesario disponer de un telemando precedentemente memorizado y proceder con los siguientes puntos.

1. **Alimente solo el motor a programar**
2. Solo DOTTO multicanal: pulsar más veces la tecla SELC del emisor hasta visualizar el canal memorizado.
3. Colocar la persiana a media altura.
4. Colocar en posición ON el switch 4 del emisor
5. Pulsar y mantener pulsada, alrededor 5 segundos, la tecla PROG del emisor hasta que el motor se mueva en ambas direcciones por medio segundo confirmando la entrada en programación
6. Soltar la tecla PROG
7. Pulsar la tecla UP: el toldo sube a velocidad normal
8. Llegado al tope superior, se para y memoriza la posición
9. Colocar en posición OFF el switch 4 del emisor

Para plantear el final de carrera en una persiana arrollable sin bloqueo en el punto superior, es necesario disponer de un telemando precedentemente memorizado y proceder con los siguientes puntos.

1. **Alimente solo el motor a programar**
2. Solo DOTTO multicanal: pulsar más veces la tecla SELC del emisor hasta visualizar el canal memorizado.
3. Colocar la persiana a media altura.
4. Colocar en posición ON el switch 4 del emisor
5. Pulsar y mantener pulsada, alrededor 5 segundos, la tecla PROG del emisor hasta que el motor se mueva en ambas direcciones por medio segundo confirmando la entrada en programación
6. Soltar la tecla PROG
7. Coloque la persiana a la posición SUPERIOR deseada utilizando las teclas UP y DOWN. Para realizar una regulación precisa pulse la tecla PROG cuando el motor se aproxime al tope: el motor comienza a moverse a saltos
8. Pulsar la tecla STOP hasta llegar a la posición deseada: el motor se para y confirma la correcta memorización del final de carrera, moviéndose por medio segundo antes hacia abajo y después hacia arriba
9. Colocar en posición OFF el switch 4 del emisor

Switch 5: Programación del final de carrera de cierre de la persiana arrollable (láminas cerradas)

ATENCIÓN : es necesario disponer de un telemando precedentemente memorizado y proceder con los siguientes puntos.

1. Solo DOTTO multicanal: pulsar más veces la tecla SELC del emisor hasta visualizar el canal memorizado.
2. Colocar la persiana a media altura.
3. Colocar en posición ON el switch 5 del emisor
4. Pulsar y mantener pulsada, alrededor 5 segundos, la tecla PROG del emisor hasta que el motor se mueva en ambas direcciones por medio segundo confirmando la entrada en programación
5. Soltar la tecla PROG
6. Coloque la persiana a la posición INFERIOR deseada utilizando las teclas UP y DOWN. Para realizar una regulación precisa pulse la tecla PROG cuando el motor se aproxime al tope: el motor comienza a moverse a saltos
7. Pulsar la tecla STOP hasta llegar a la posición deseada: el motor se para y confirma la correcta memorización del final de carrera, moviéndose por medio segundo antes hacia arriba y después hacia abajo
8. Colocar en posición OFF el switch 5 del emisor

Switch 6: Programación de la posición de apertura de las láminas orientables

ATENCIÓN : es necesario disponer de un telemando precedentemente memorizado y proceder con los siguientes puntos.

1. Solo DOTTO multicanal: pulsar más veces la tecla SELC del emisor hasta visualizar el canal memorizado.
2. Colocar el toldo a la altura deseada con las teclas UP, DOWN y STOP
3. Colocar en posición ON el switch 6 del emisor
4. Pulsar y mantener pulsada, alrededor 5 segundos, la tecla PROG del emisor hasta que el motor se mueva en ambas direcciones por medio segundo confirmando la memorización de la posición intermedia
5. Soltar la tecla PROG
6. Usando las teclas UP y DOWN abra las láminas hasta la posición deseada. Para efectuar un ajuste preciso, pulse la tecla PROG cuando el motor se acerque a la posición deseada, el motor comienza a moverse a saltos
7. Pulsar la tecla STOP hasta llegar a la posición deseada: el motor se para y confirma la correcta memorización moviéndose por medio segundo antes hacia arriba y después hacia abajo
8. Portare in posizione OFF lo switch 6 del trasmettitore

Per portare l'avvolgibile nella posizione di apertura delle lamelle orientabili premere il tasto STOP per almeno 3 secondi (a motore fermo): l'avvolgibile si muove fino a raggiungere la posizione memorizzata.

PROGRAMACIÓN DE LAS FUNCIONES MEDIANTE EMISORES DE LA SERIE MAMMOLO

Utilizando un emisor de la serie MAMMOLO es posible modificar las funciones de la centralita que gobierna el motor tubular.

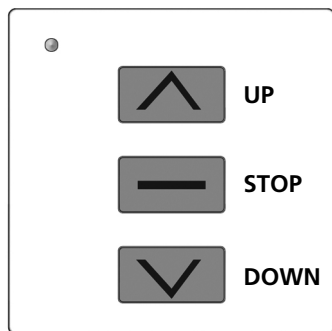

Memorización RÁPIDA de los emisores

Para memorizar el primer transmisor en una central proceda en el modo siguiente

ATENCIÓN: El primer emisor que se memoriza determina el sentido de movimiento del motor.

1. **Alimente solo el motor a programar**

2. Pulse y mantenga presionados las teclas UP y DOWN hasta que el motor se comience a mover en un sentido.
3. Libere las teclas: El motor se detiene
4. Pulse las teclas UP o DOWN según la dirección que se mueva la persiana antes de detenerse:
 - Si la persiana sube pulse la tecla UP, dirección adquirida: la tecla UP hace subir la persiana, la tecla DOWN hace bajar la persiana.
 - Si la persiana baja pulse la tecla DOWN, dirección adquirida: la tecla DOWN hace bajar la persiana, la tecla UP hace subir la persiana.
5. Programación concluida.

Para agregar otros telecomandos proceda como se indica a continuación:

6. Pulse y mantenga presionadas las teclas UP y DOWN de un telecomando memorizado hasta que el motor comience a moverse en un sentido.
7. Libere las teclas: El motor se detiene
8. Pulse las teclas UP o DOWN del nuevo telecomando.

Programación AVANZADA de las funciones

Para realizar la programación AVANZADA de las funciones es necesario retirar la máscara del telecomando y seguir cuidadosamente los procedimientos correspondientes a las diversas funciones.

Toda función es seleccionable introduciendo un código durante el procedimiento de programación. A continuación se presenta una tabla con el resumen de las funciones con los diversos códigos de programación.

CODICE			FUNCIÓN
A	B	C	
12	11	11	NO UTILIZADO
12	11	12	Memorización de los emisores
12	11	13	Cancelación total de los emisores memorizados
12	11	14	Programación del final de carrera de apertura
12	11	15	Programación del final de carrera de cierre (láminas cerradas)
12	11	16	Programación de la posición de apertura de las láminas orientables
12	11	17	NO UTILIZADO
12	11	18	NO UTILIZADO
12	11	21	NO UTILIZADO

A: Código para activar la programación.

B: Indica el canal 1 del telecomando: para el canal 2 las cifras son **12**, para el canal 3 son **13** y así hasta el canal 6.

C: Código de la función a programar.

En las imágenes que siguen se presentan las referencias de las teclas y los diodos luminosos utilizados durante la fase de programación.

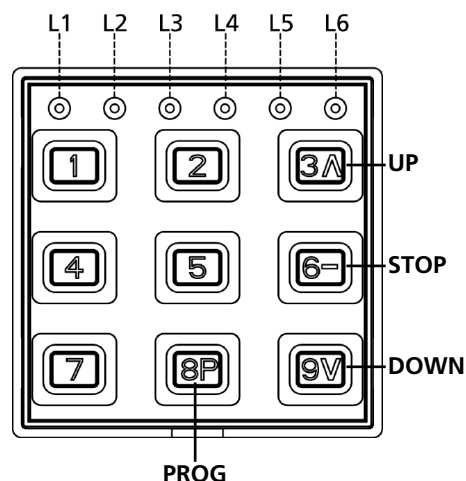

Memorización de los emisores

Para memorizar el primer transmisor TX1 en una central proceda en el modo siguiente

ATENCIÓN: el primer emisor memorizado determina la dirección de movimiento del motor.

1. **Alimente solo el motor a programar**

2. Active la programación del MAMMOLO manteniendo presionadas las teclas 4 y 6 hasta que los seis diodos luminosos se enciendan.
3. Suelte las teclas e introduzca el código 12 **11** 12. Las dos cifras evidenciadas indican el canal del telecomando a memorizar; para el canal 1 las cifras son 11, para el canal 2 son **12**, para el canal 3 son **13** y así hasta el canal 6. Terminada la introducción del código el diodo del canal seleccionado parpadea por 2 minutos después de los que se sale de la programación.
4. Pulse o mantenga presionada la tecla PROG del telemando TX1 hasta que el motor comience a moverse en un sentido.
5. Suelte la tecla PROG: El motor se detiene.
6. Pulsar las teclas UP o DOWN, según el sentido del toldo antes de pararse:
- si el toldo estaba en subida, pulsar la tecla UP; sentido adquirido: la tecla UP mueve el toldo en subida, la tecla DOWN en bajada
- si el toldo estaba en bajada, pulsar la tecla DOWN; sentido adquirido: la tecla DOWN mueve el toldo en bajada, la tecla UP en subida.
7. Para salir de la programación, esperar que el LED se apague o pulsar la tecla 1 para salir inmediatamente

Accionar el toldo y averiguar que funciona según la lógica descrita. Se la lógica está invertida es necesario cancelar todos los códigos memorizados (Véase el procedimiento "3. Cancelación de todos los emisores memorizados") y repetir el procedimiento anterior.

Para agregar otros telecomandos ejecute los puntos 6, 7 y 8 del procedimiento "Memorización RÁPIDA" de los emisores".

Cancelación total de los emisores memorizados

Para cancelar todos los emisores memorizados en el cuadro de maniobras es necesario disponer de un emisor anteriormente memorizado y proceder de la siguiente forma:

1. **Alimente solo el motor en el que se quiere efectuar la cancelación**
2. Active la programación del MAMMOLO manteniendo presionadas las teclas 4 y 6 hasta que los seis diodos luminosos se enciendan.
3. Suelte las teclas e introduzca el código 12 **11** 13. Las dos cifras evidenciadas indican el canal del telecomando memorizado en la centralita; para el canal 1 las cifras son 11, para el canal 2 son **12**, para el canal 3 son **13** y así hasta el canal 6. Terminada la introducción del código el diodo del canal seleccionado parpadea por 2 minutos después de los que se sale de la programación.
4. Coloque la persiana a media altura mediante las teclas UP-STOP-DOWN
5. Pulse o mantenga presionada la tecla PROG del telemando hasta que el motor comience a moverse en un sentido.
6. Suelte la tecla PROG: El motor se detiene
7. Para salir de la programación, esperar que el LED se apague o pulsar la tecla 1 para salir inmediatamente

Para ejecutar una cancelación total de los códigos, con un emisor no memorizado, proceder de la siguiente forma.

1. Desactivar alimentación al sistema.
2. Active la programación del MAMMOLO manteniendo presionadas las teclas 4 y 6 hasta que los seis diodos luminosos se enciendan.
3. Suelte las teclas e introduzca el código 12 **11** 13.
4. Pulsar y mantener pulsada la tecla PROG.
5. Alimente solo el motor en el que se quiere efectuar la cancelación
6. Mantenga presionada la tecla PROG hasta que el motor se mueva alrededor de 1/2 segundo en ambas direcciones, indicando el fin de la cancelación.
7. Suelte la tecla PROG: El motor se detiene
8. Para salir de la programación, esperar que el LED se apague o pulsar la tecla 1 para salir inmediatamente

Programación del final de carrera de apertura de la persiana

Para plantear el final de carrera en una persiana arrollable provista de bloqueo en el punto superior, es necesario disponer de un telemando precedentemente memorizado y proceder con los siguientes puntos.

- 1. Alimente solo el motor a programar**
2. Active la programación del MAMMOLO manteniendo presionadas las teclas 4 y 6 hasta que los seis diodos luminosos se enciendan.
3. Suelte las teclas e introduzca el código 12 **11** 14.
Las dos cifras evidenciadas indican el canal del telecomando memorizado en la centralita; para el canal 1 las cifras son 11, para el canal 2 son **12**, para el canal 3 son **13** y así hasta el canal 6. Terminada la introducción del código el diodo del canal seleccionado parpadea por 2 minutos después de los que se sale de la programación.
4. Coloque la persiana a media altura mediante las teclas UP-STOP-DOWN
5. Pulsar y mantener pulsada, alrededor 5 segundos, la tecla PROG del emisor hasta que el motor se mueva en ambas direcciones por medio segundo confirmando la entrada en programación
6. Soltar la tecla PROG
7. Pulsar la tecla UP: el toldo sube a velocidad normal
8. Llegado al tope superior, se para y memoriza la posición
9. Para salir de la programación, esperar que el LED se apague o pulsar la tecla 1 para salir inmediatamente

Para plantear el final de carrera en una persiana arrollable sin bloqueo en el punto superior, es necesario disponer de un telemando precedentemente memorizado y proceder con los siguientes puntos.

Repita los puntos 1, 2, 3, 4, 5 y 6 antes descritos.

7. Coloque la persiana a la posición SUPERIOR deseada utilizando las teclas UP y DOWN. Para realizar una regulación precisa pulse la tecla PROG cuando el motor se aproxime al tope: el motor comienza a moverse a saltos
8. Pulsar la tecla STOP hasta llegar a la posición deseada
9. Para salir de la programación, esperar que el LED se apague o pulsar la tecla 1 para salir inmediatamente

Programación del final de carrera de cierre de la persiana arrollable (láminas cerradas)

ATENCIÓN : es necesario disponer de un telemando precedentemente memorizado y proceder con los siguientes puntos.

- 1. Alimente solo el motor a programar**
2. Active la programación del MAMMOLO manteniendo presionadas las teclas 4 y 6 hasta que los seis diodos luminosos se enciendan.
3. Suelte las teclas e introduzca el código 12 **11** 15.
Las dos cifras evidenciadas indican el canal del telecomando memorizado en la centralita; para el canal 1 las cifras son 11, para el canal 2 son **12**, para el canal 3 son **13** y así hasta el canal 6. Terminada la introducción del código el diodo del canal seleccionado parpadea por 2 minutos después de los que se sale de la programación.
4. Coloque la persiana a media altura mediante las teclas UP-STOP-DOWN
5. Pulsar y mantener pulsada, alrededor 5 segundos, la tecla PROG del emisor hasta que el motor se mueva en ambas direcciones por medio segundo confirmando la entrada en programación
6. Soltar la tecla PROG
7. Coloque la persiana a la posición INFERIOR deseada utilizando las teclas UP y DOWN. Para realizar una regulación precisa pulse la tecla PROG cuando el motor se aproxime al tope: el motor comienza a moverse a saltos
8. Pulsar la tecla STOP hasta llegar a la posición deseada
9. Para salir de la programación, esperar que el LED se apague o pulsar la tecla 1 para salir inmediatamente

Programación de la posición de apertura de las láminas orientables

ATENCIÓN : es necesario disponer de un telemando precedentemente memorizado y proceder con los siguientes puntos.

- 1. Alimente solo el motor a programar**
2. Coloque la persiana a media altura mediante las teclas UP-STOP-DOWN
3. Active la programación del MAMMOLO manteniendo presionadas las teclas 4 y 6 hasta que los seis diodos luminosos se enciendan.
4. Suelte las teclas e introduzca el código 12 **11** 16.
Las dos cifras evidenciadas indican el canal del telecomando memorizado en la centralita; para el canal 1 las cifras son 11, para el canal 2 son **12**, para el canal 3 son **13** y así hasta el canal 6. Terminada la introducción del código el diodo del canal seleccionado parpadea por 2 minutos después de los que se sale de la programación.
5. Usando las teclas UP y DOWN abra las láminas hasta la posición deseada. Para efectuar un ajuste preciso, pulse la tecla PROG cuando el motor se acerque a la posición deseada, el motor comienza a moverse a saltos
6. Pulsar la tecla STOP hasta llegar a la posición deseada: el motor se para y confirma la correcta memorización moviéndose por medio segundo antes hacia arriba y después hacia abajo
7. Para salir de la programación, esperar que el LED se apague o pulsar la tecla 1 para salir inmediatamente

Para poner la persiana arrollable en la posición de apertura de las láminas orientables, pulse la tecla STOP por lo menos durante 3 segundos (con el motor parado): la persiana se mueve hasta llegar a la posición memorizada.

