



CIBOFER INTERNATIONAL s.r.l.

Via Asiago, 16 - 20061 CARUGATE MI Italy
Tel. 02 92.53.960 - Fax 02 92.15.00.44
email cibofer@cibofer.it - www.cibofer.it



MARTE

- I** MOTORE TUBOLARE PER TENDE DA SOLE E TAPPARELLE CON CENTRALE INTEGRATA
- GB** TUBULAR MOTOR FOR AWNINGS AND ROLLING SHUTTERS WITH BUILT-IN CONTROL UNIT
- F** MOTEUR TUBULAIRE POUR STORES ET VOLETS AVEC ARMOIRE DE COMMANDE INTEGREE
- E** MOTOR TUBULAR PARA TOLDOS Y PERSIANAS CON CUADRO DE MANIOBRAS INTEGRADO

Modello	carico*	coppia	velocità	alimentazione	potenza	assorbimento	tempo di funzionamento	lunghezza (L)
Model	load*	torque	speed	power supply	power	rated current	working time	length (L)
	Kg	Nm	rpm	V/Hz	W	A	min.	
CBC.030.60.MA	35	20	16	230/50	145	0,64	4	550
CBC.050.60.MA	55	30	16	230/50	191	0,83	4	660
CBC.070.60.MA	80	40	16	230/50	194	0,86	4	660
CBC.090.60.MA	95	50	12	230/50	205	0,89	4	660

Fig.1

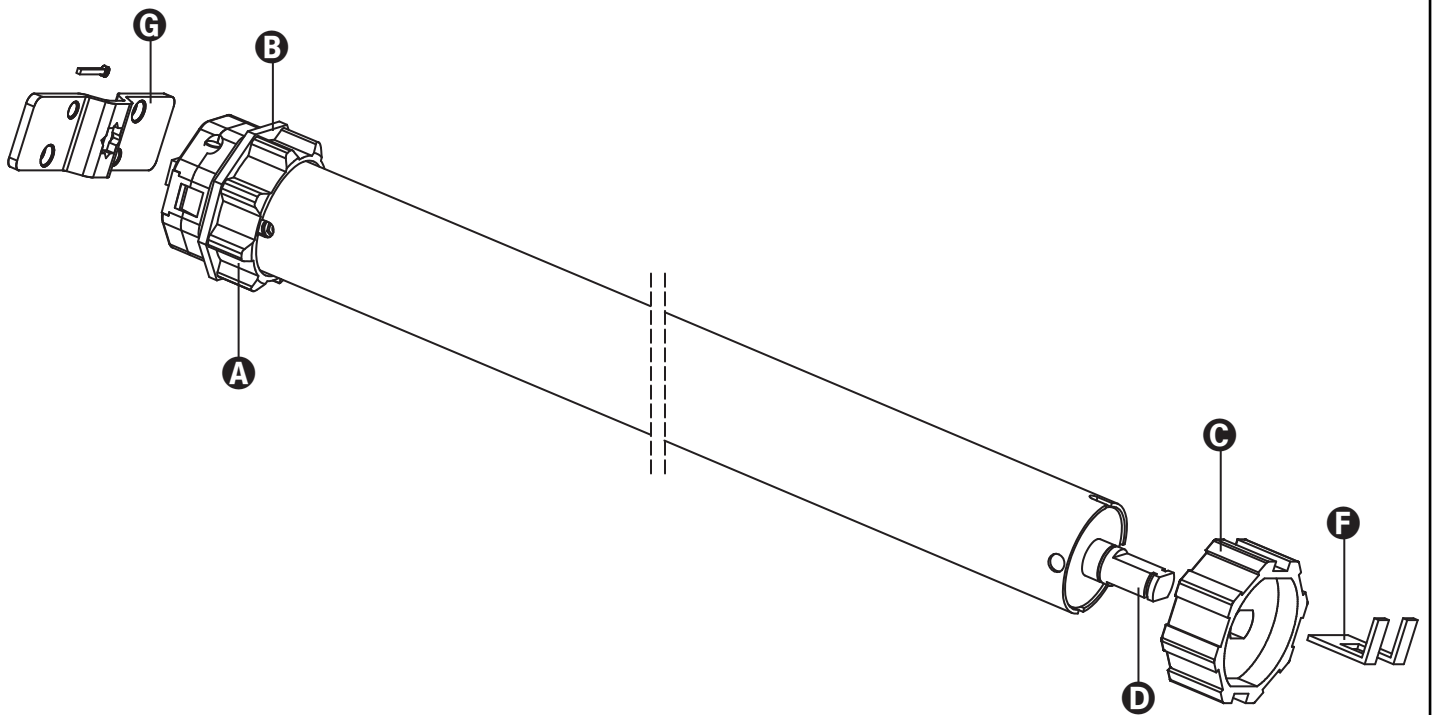
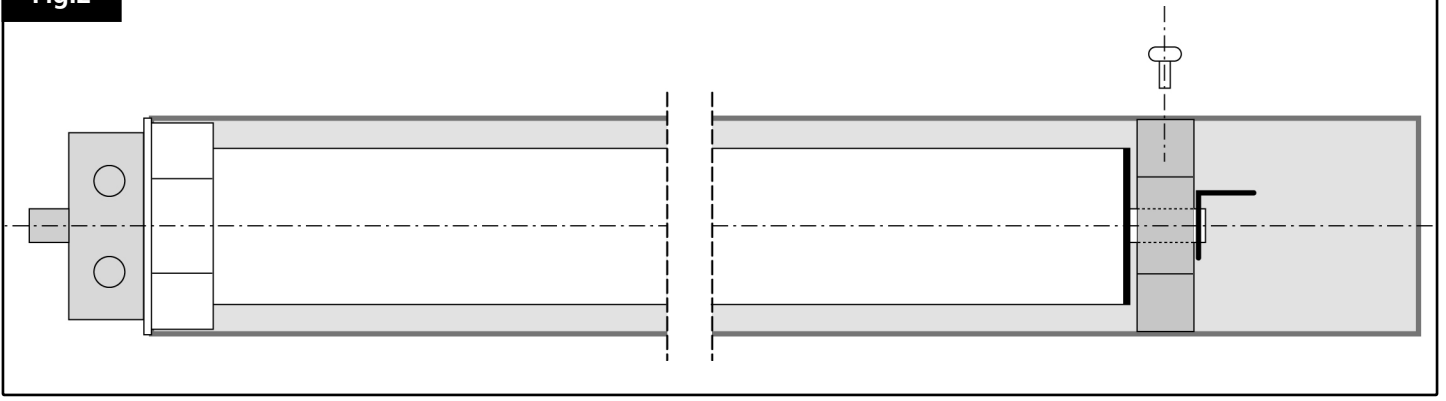
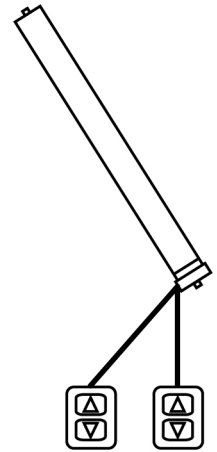
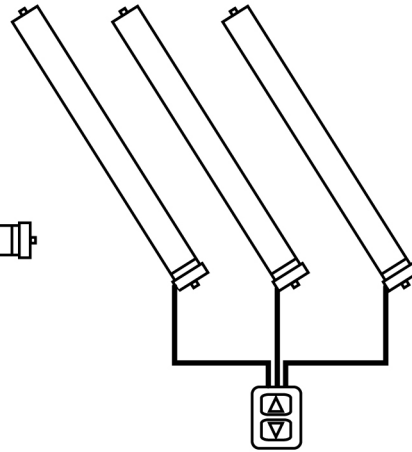
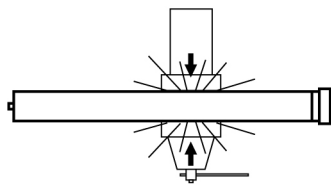
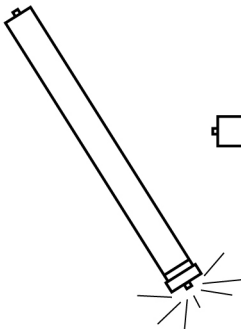
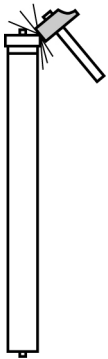
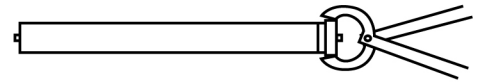
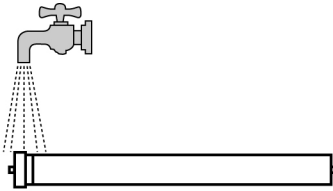
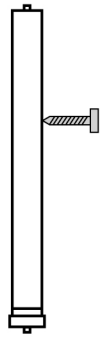
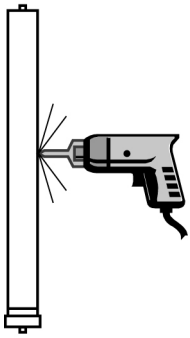

Fig.2



**NO! MAI!
NO! NEVER!
NON! JAMAIS!**

**NEIN! NIEMALS!
NO! NUNCA!
NEEN! NOOIT!**



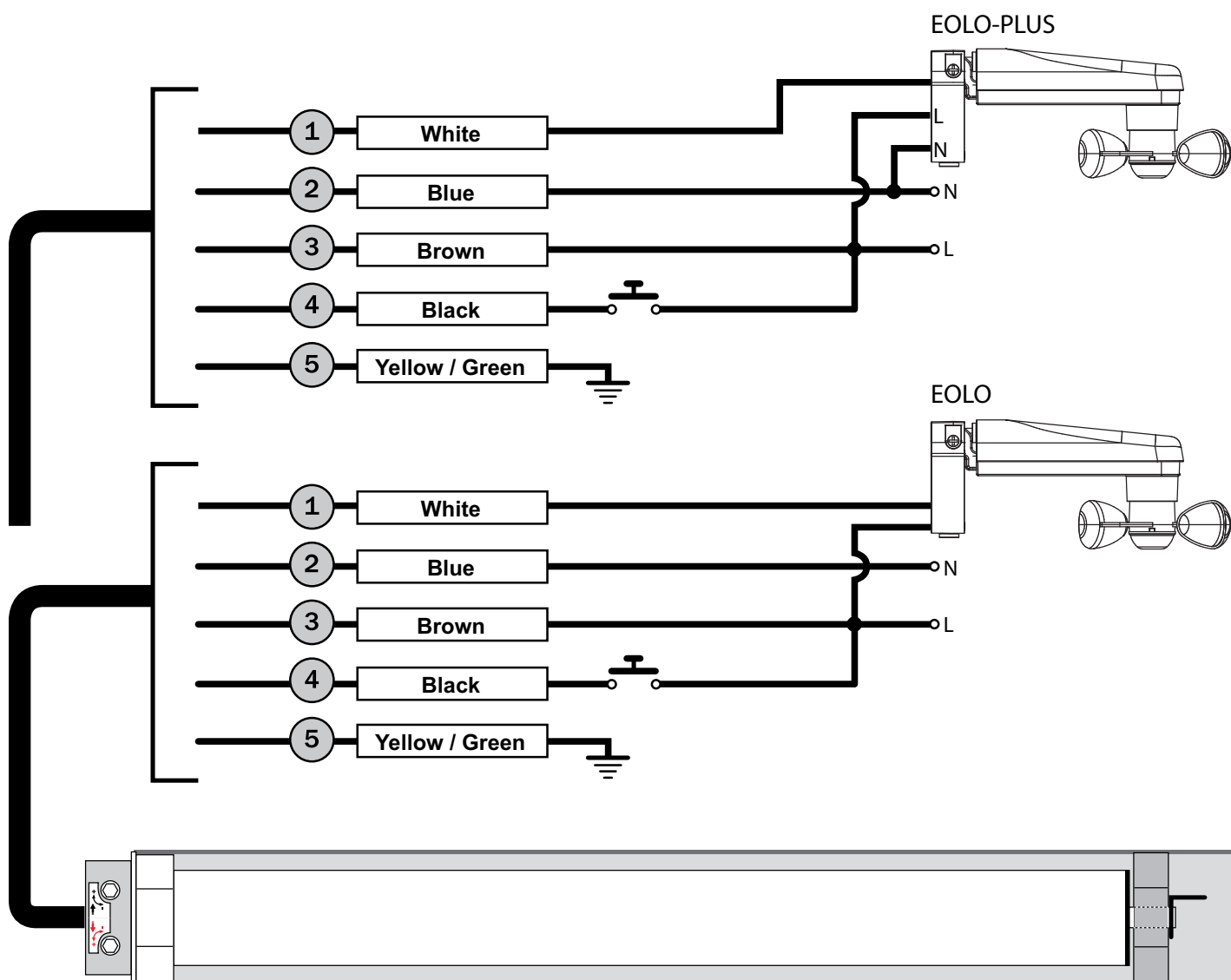

	COLLEGAMENTI	CONNECTIONS	BRANCHEMENTS	CONEXIONES
❶	BIANCO - ingresso sensori EOLO / EOLO-PLUS	WHITE - input of sensors EOLO / EOLO-PLUS	BLANC - entrée capteurs EOLO / EOLO-PLUS	BLANCO - entrada sensores EOLO / EOLO-PLUS
❷	BLU - Neutro	BLUE - Neutral	BLEU - neutre	AZUL - Neutro
❸	MARRONE - Fase	BROWN - Phase	MARRON - phase	MARRON - Fase
❹	NERO - Pulsante	BLACK - External switch	NOIR - touche	NEGRO - Pulsador
❺	GIALLO-VERDE - Terra	YELLOW-GREEN - Ground	JAUNE-VERT - terre	AMARILLO-VERDE - Tierra

AVVERTENZE IMPORTANTI

- L'installazione deve essere eseguita da personale tecnico attenendosi alle norme di sicurezza vigenti. Per l'installazione elettrica far riferimento alla norma NFC15-100.
- Per la sostituzione del cavo di alimentazione del motore rivolgersi solo a personale autorizzato.
- Non forare né inserire viti per tutta la lunghezza del motore.
- Non sottoporre il motore a contatto di liquidi.
- Evitare urti, schiacciamenti o cadute del motore
- Eventuali manomissioni o collegamenti errati non sono coperti da garanzia.

ATTENZIONE: Il cavo di alimentazione non deve essere esposto all'azione diretta dei raggi solari o della pioggia

Note:

- a) Leggere attentamente le istruzioni prima dell'installazione
- b) Assicurarsi che tutti gli accessori siano fissati in modo che il motore lavori senza problemi meccanici. Il carico dev'essere bilanciato alla potenza del motore
- c) Le connessioni elettriche devono essere effettuate da personale tecnico specializzato e operare in conformità alle leggi

ATTENZIONE: Istruzioni importanti per la sicurezza.

E' importante per la sicurezza delle persone seguire queste istruzioni. Conservare queste istruzioni.

ATTENZIONE: Istruzioni importanti per la sicurezza.

- Seguire tutte le istruzioni: un'installazione non corretta può provocare gravi danni
- Non permettere ai bambini di giocare con i comandi fissi.
- Tenere i telecomandi fuori dalla portata dei bambini
- Controllare l'installazione frequentemente per evitare sbilanciamenti e segni di usura o danno ai cavi ed alle molle.
- Non utilizzare nel caso in cui siano necessari riparazioni o regolazioni
- Le parti in movimento devono essere installate ad un'altezza superiore a 2,5 m dal pavimento o da qualsiasi altro livello che ne consenta l'accesso
- L'elemento azionante di un pulsante dev'essere situato direttamente presso l'elemento movimentato ma lontano da parti in movimento e installato ad un'altezza minima di 1,5 m
- I comandi fissi devono essere installati in posizione visibile
- Il dispositivo non può essere utilizzato in ambiente esterno
- Prevedere a monte del circuito un sezionatore bipolare con una distanza di apertura di almeno 3mm.
- Non collegare più di un motore per ogni pulsante di comando.

DICHIARAZIONE DI INCORPORAZIONE PER LE QUASI MACCHINE (Direttiva 2006/42/CE, Allegato II-B)

Il fabbricante **CIBOFER INTERNATIONAL s.r.l.**, con sede in Via Asiago, 16 - 20061 CARUGATE (MI) Italia

Dichiara sotto la propria responsabilità che:

l'automatismo modello:

CBC.030.60.MA, CBC.050.60.MA,

CBC.070.60.MA, CBC.090.60.MA

Descrizione: **attuatore elettromeccanico per tende da sole e tapparelle**

- è destinato ad essere incorporato in una **tenda da sole / tapparella** per costituire una macchina ai sensi della Direttiva 2006/42/CE.
Tale macchina non potrà essere messa in servizio prima di essere dichiarata conforme alle disposizioni della direttiva 2006/42/CE (Allegato II-A)
- è conforme ai requisiti essenziali applicabili delle Direttive: Direttiva Macchine 2006/42/CE (Allegato I, Capitolo 1)
Direttiva bassa tensione 2006/95/CE
Direttiva compatibilità elettromagnetica 2004/108/CE
Direttiva Radio 99/05/CE

La documentazione tecnica è a disposizione dell'autorità competente su motivata richiesta presso:

CIBOFER INTERNATIONAL s.r.l.

Via Asiago, 16 - 20061 CARUGATE (MI) Italia

La persona autorizzata a firmare la presente dichiarazione di incorporazione e a fornire la documentazione tecnica:

Stefano Ciriello

Rappresentante legale CIBOFER INTERNATIONAL s.r.l.

Carugate, li 28/01/2010

Istruzioni di montaggio

1. Fissare la staffa **G** alla parete o al cassonetto.
2. Inserire la corona **A** sulla ghiera **B** del finecorsa (fig.1).
3. Inserire la puleggia **C** sul perno del motore **D** (fig.1).
4. Inserire la coppiglia **E** sul perno del motore **D**.
5. Inserire completamente il motore nel tubo avvolgitore (fig.2).
6. Fissare il tubo avvolgitore con la puleggia di trascinamento con vite 4 x10 (fig.2)

MOTORE TUBOLARE PER TENDE DA SOLE E TAPPARELLE CON CENTRALE INTEGRATA

Questo sistema di apertura è costituito da un motore tubolare con centrale elettronica integrata con le seguenti caratteristiche:

- È dotata di un ricevitore radio supereterodina 434.15 MHz.
- Il dispositivo è comandato da trasmettitori radio della serie **DOTTO** e **MAMMOLO**.
- È possibile comandare la tenda / tapparella anche tramite un pulsante di comando esterno (del tipo Normalmente Aperto, di qualsiasi serie o modello).
- La fase di programmazione è eseguibile via radio.
- **L'installazione prevede l'utilizzo di un sensore modello EOLO / EOLO-PLUS**
- Rilevamento ostacoli: se durante la fase di chiusura della tapparella viene rilevato un ostacolo, il dispositivo riapre completamente l'avvolgibile.

LOGICA DI FUNZIONAMENTO DEL PULSANTE ESTERNO

Ad ogni pressione del pulsante la centrale esegue in modo sequenziale i comandi:

APRE → STOP → CHIUDE → STOP → APRE ...

LOGICA TRASMETTITORE

La logica di funzionamento ad ogni pressione dei tasti è la seguente:

 → CHIUDE → CHIUDE → CHIUDE

 → STOP → STOP → STOP

 → APRE → APRE → APRE

MEMORIZZAZIONE DEI TRASMETTITORI

Sono memorizzabili fino a 30 canali diversi su ogni centrale. Per memorizzare i trasmettitori leggere attentamente il paragrafo "PROGRAMMAZIONE DELLE FUNZIONI TRAMITE TRASMETTITORI DELLA SERIE DOTTO" o "PROGRAMMAZIONE DELLE FUNZIONI TRAMITE TRASMETTITORI DELLA SERIE MAMMOLO"

ATTIVAZIONE DEI SENSORI

Per attivare i sensori è necessario che ci sia almeno un trasmettitore memorizzato.

IMPORTANTE:

- L'intervento dell'anemometro causa l'inibizione del funzionamento del radiocomando e del pulsante esterno per circa 8 minuti.
- Il sensore anemometrico deve essere installato nei pressi della tenda per evitare che un eventuale eccesso di vento possa danneggiarne la struttura.

TEMPO DI LAVORO DEL MOTORE

La centrale di comando interrompe il movimento del motore dopo 5 minuti: in caso di malfunzionamento del fine corsa, questo "time out" evita il surriscaldamento del motore.

PROGRAMMAZIONE DELLE FUNZIONI TRAMITE TRASMETTITORI DELLA SERIE DOTTO

Utilizzando un trasmettitore della serie DOTTO è possibile modificare le funzioni della centrale che pilota il motore tubolare.

DOTTO è dotato di un dip-switches con 10 interruttori grazie al quale è possibile modificare le funzioni desiderate: portare in ON l'interruttore corrispondente alla funzione che si desidera programmare e seguirne attentamente la procedura dedicata.

ATTENZIONE: Tutti gli altri interruttori devono essere impostati su OFF.

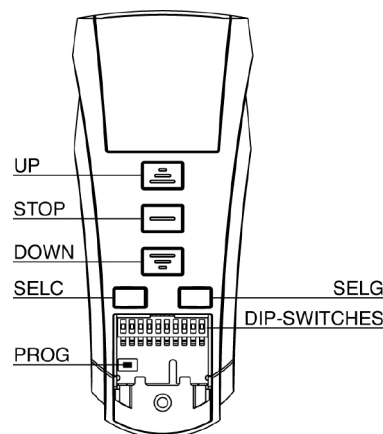

DIP	FUNZIONE
1	Memorizzazione dei trasmettitori e selezione della modalità tenda
2	Memorizzazione dei trasmettitori e selezione della modalità tapparella
3	Cancellazione di tutti i trasmettitori memorizzati
4	Programmazione della posizione superiore del finecorsa
5	Programmazione della posizione inferiore del finecorsa
6	Programmazione della posizione intermedia
7	Programmazione del livello di intervento del sensore di vento
8	Programmazione del livello di intervento del sensore di sole
9	NON UTILIZZATO
10	Programmazione del livello di temperatura

Switch 1: Memorizzazione dei trasmettitori e selezione della modalità tenda

Per memorizzare un trasmettitore TX1 in una centrale vergine procedere come segue:

ATTENZIONE: il primo trasmettitore che si memorizza determina la direzione di movimento del motore.

1. **Alimentare solo la centrale da programmare**
2. Portare in posizione ON lo switch 1 del trasmettitore.
3. Solo DOTTO multicanale: premere più volte il tasto SELC del trasmettitore TX1 fino a quando viene visualizzato il canale desiderato
4. Premere e tenere premuto (per circa 5 secondi) il tasto PROG del telecomando TX1 fino a quando il motore comincia a muoversi in una direzione
5. Rilasciare il tasto PROG: il motore si ferma
6. Premere i pulsanti UP o DOWN secondo la direzione in cui si muoveva l'avvolgibile prima di fermarsi:
 - se l'avvolgibile saliva premere il tasto UP; direzione acquisita: tasto UP fa salire l'avvolgibile, tasto DOWN fa scendere l'avvolgibile
 - se l'avvolgibile scendeva premere il tasto DOWN; direzione acquisita: tasto DOWN fa scendere l'avvolgibile, tasto UP fa salire l'avvolgibile.
7. Portare in posizione OFF lo switch 1

Provare ad azionare l'avvolgibile e verificare che funzioni secondo la logica sopra descritta. Se la logica è invertita è necessario cancellare tutti i codici memorizzati (vedi Switch 3) e ripetere le precedenti operazioni.

Per aggiungere un altro trasmettitore TX2 nella centrale è necessario avere a disposizione un telecomando precedentemente memorizzato (TX1) e procedere con i seguenti punti:

1. Solo DOTTO multicanale: premere più volte il tasto il tasto SELC del trasmettitore TX1 fino a quando viene visualizzato il canale memorizzato
2. Solo DOTTO multicanale: premere più volte il tasto SELC del nuovo trasmettitore TX2 fino a quando viene visualizzato il canale che si vuole memorizzare
3. Portare l'avvolgibile a mezza altezza con il TX1
4. Portare in posizione ON lo switch 1 del trasmettitore TX1
5. Premere e tenere premuto, per circa 5 secondi, il tasto PROG del TX1 fino a quando il motore comincia a muoversi
6. Rilasciare il tasto PROG, il motore si ferma
7. Premere il tasto UP o DOWN del TX2: il trasmettitore viene memorizzato con la stessa logica del TX1
8. Portare in posizione OFF lo switch 1

Switch 2: Memorizzazione dei trasmettitori e selezione della modalità tapparella

Per memorizzare il canale 1 di un trasmettitore TX1 in una centrale 1 vergine che pilota un avvolgibile per tapparelle procedere come segue:

ATTENZIONE: il primo trasmettitore che si memorizza determina la direzione di movimento del motore.

Ripetere la procedura descritta per lo switch 1 utilizzando però solo lo switch 2 del trasmettitore.

Switch 3: Cancellazione di tutti i trasmettitori memorizzati

Per cancellare tutti i trasmettitori memorizzati nella centrale è necessario avere a disposizione un telecomando precedentemente memorizzato e procedere con i seguenti punti:

1. **Alimentare solo la centrale da programmare**
2. Solo DOTTO multicanale: premere più volte il tasto SELC del trasmettitore fino a quando viene visualizzato il canale memorizzato
3. Portare l'avvolgibile a mezza altezza
4. Portare in posizione ON lo switch 3 del trasmettitore
5. Premere e tenere premuto il tasto PROG del trasmettitore fino a quando il motore si muove per circa un secondo in entrambi i versi, indicando la fine della cancellazione
6. Rilasciare il tasto PROG e portare in posizione OFF lo switch 3 del trasmettitore

Per cancellare tutti i codici con un trasmettitore non memorizzato procedere come segue:

1. Portare l'avvolgibile a mezza altezza
2. Disalimentare il sistema
3. Portare in posizione ON lo switch 3 di un trasmettitore
4. Premere e tenere premuto il tasto PROG
5. Alimentare solo la centrale su cui si vuole effettuare la cancellazione: dopo circa 1 secondo il motore si muove in entrambi i versi segnalando la corretta cancellazione
6. Rilasciare il tasto PROG e portare in posizione OFF lo switch 3

Switch 4: Programmazione della posizione superiore del finecorsa

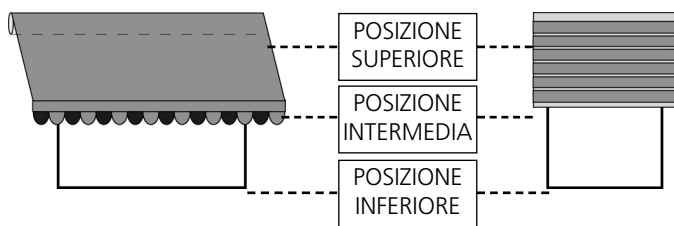

Per impostare la posizione superiore del finecorsa su un'avvolgibile dotato di blocco al punto superiore è necessario avere a disposizione un telecomando precedentemente memorizzato e procedere con i seguenti punti:

- 1. Alimentare solo la centrale da programmare**
- 2. Solo DOTTO multicanale:** premere più volte il tasto SELC del trasmettitore fino a quando viene visualizzato il canale memorizzato
- Portare l'avvolgibile a mezza altezza
- Portare in posizione ON lo switch 4 del trasmettitore
- Premere e tenere premuto (per circa 5 secondi) il tasto PROG del trasmettitore fino a quando il motore conferma l'entrata in programmazione muovendosi per 1/2 secondo in entrambe le direzioni
- Rilasciare il tasto PROG
- Premere il tasto UP: l'avvolgibile sale a velocità normale
- Arrivato a battuta al fermo superiore si ferma e memorizza la posizione
- Portare in posizione OFF lo switch 4 del trasmettitore

Per impostare la posizione superiore del finecorsa su un'avvolgibile senza blocco al punto superiore è necessario avere a disposizione un telecomando precedentemente memorizzato e procedere con i seguenti punti:

- 1. Alimentare solo la centrale da programmare**
- 2. Solo DOTTO multicanale:** premere più volte il tasto SELC del trasmettitore fino a quando viene visualizzato il canale memorizzato
- Portare l'avvolgibile a mezza altezza
- Portare in posizione ON lo switch 4 del trasmettitore
- Premere e tenere premuto (per circa 5 secondi) il tasto PROG del trasmettitore fino a quando il motore conferma l'entrata in programmazione muovendosi per 1/2 secondo in entrambe le direzioni
- Rilasciare il tasto PROG
- Portare l'avvolgibile alla posizione SUPERIORE desiderata utilizzando i tasti UP e DOWN. Per eseguire una regolazione precisa premere il tasto PROG quando il motore si avvicina al finecorsa: il motore inizia a muoversi a scatti
- Premere il tasto STOP quando viene raggiunta la posizione desiderata: il motore si ferma e poi conferma la corretta memorizzazione del finecorsa con il solito movimento di 1/2 secondo prima verso il basso e poi verso l'alto
- Portare in posizione OFF lo switch 4 del trasmettitore

Switch 5: Programmazione della posizione inferiore del finecorsa

Per impostare la posizione inferiore del finecorsa è necessario avere a disposizione un telecomando precedentemente memorizzato e procedere con i seguenti punti:

- 1. Solo DOTTO multicanale:** premere più volte il tasto SELC del trasmettitore fino a quando viene visualizzato il canale memorizzato
- Portare l'avvolgibile a mezza altezza
- Portare in posizione ON lo switch 5 del trasmettitore
- Premere e tenere premuto (per circa 5 secondi) il tasto PROG del trasmettitore fino a quando il motore conferma l'entrata in programmazione muovendosi per 1/2 secondo in entrambe le direzioni
- Rilasciare il tasto PROG
- Portare l'avvolgibile alla posizione INFERIORE desiderata utilizzando i tasti UP e DOWN. Per eseguire una regolazione precisa premere il tasto PROG quando il motore si avvicina al finecorsa: il motore inizia a muoversi a scatti
- Premere il tasto STOP quando viene raggiunta la posizione desiderata: il motore si ferma e poi conferma la corretta memorizzazione del finecorsa con il solito movimento di 1/2 secondo prima verso l'alto e poi verso il basso
- Portare in posizione OFF lo switch 5 del trasmettitore

Switch 6: Programmazione della posizione intermedia del finecorsa

Per impostare la posizione intermedia del finecorsa è necessario avere a disposizione un telecomando precedentemente memorizzato e procedere con i seguenti punti:

- 1. Solo DOTTO multicanale:** premere più volte il tasto SELC del trasmettitore fino a quando viene visualizzato il canale memorizzato
- Portare l'avvolgibile, con i tasti UP, DOWN e STOP, alla posizione INTERMEDIA desiderata
- Portare in posizione ON lo switch 6 del trasmettitore
- Premere e tenere premuto (per circa 5 secondi) il tasto PROG del trasmettitore fino a quando il motore conferma la memorizzazione della posizione intermedia muovendosi per 1/2 secondo in entrambe le direzioni
- Rilasciare il tasto PROG
- Portare in posizione OFF lo switch 6 del trasmettitore

Per portare l'avvolgibile in posizione intermedia premere il tasto STOP per almeno 3 secondi (a motore fermo): l'avvolgibile si muove fino a raggiungere la posizione memorizzata.

Per cancellare la posizione intermedia precedentemente memorizzata è necessario avere a disposizione un telecomando precedentemente memorizzato e procedere con i seguenti punti:

- Portare l'avvolgibile a mezza altezza
- Portare in posizione ON lo switch 6 del trasmettitore
- Premere e tenere premuto (per circa 5 secondi) il tasto PROG del trasmettitore fino a quando il motore conferma la cancellazione della posizione intermedia muovendosi per 1/2 secondo in entrambe le direzioni
- Rilasciare il tasto PROG
- Portare in posizione OFF lo switch 6 del trasmettitore

Switch 7: Programmazione del livello di intervento del sensore di vento

Per impostare il livello di intervento del sensore di vento è necessario avere a disposizione un telecomando precedentemente memorizzato e procedere con i seguenti punti:

⚠ ATTENZIONE: per provocare la chiusura della tenda il sensore di vento deve rilevare un valore SUPERIORE alla soglia impostata per almeno 5 secondi. La chiusura della tenda causata da vento forte provoca il blocco dell'automazione per 8 minuti.

1. Solo DOTTO multicanale: premere più volte il tasto SELC del trasmettitore fino a quando viene visualizzato il canale memorizzato
2. Portare l'avvolgibile a mezza altezza
3. Portare in posizione ON lo switch 7 del trasmettitore.
4. Premere e tenere premuto (per circa 5 secondi) il tasto PROG del trasmettitore fino a quando il motore si muove a scatti in entrambi i versi segnalando l'entrata in programmazione
5. Il numero di scatti che il motore compie corrispondono al livello attualmente impostato:

1 scatto	= livello 1 = 10 Km/h (valore di default)
2 scatti	= livello 2 = 15 Km/h
3 scatti	= livello 3 = 20 Km/h
4 scatti	= livello 4 = 30 Km/h
5 scatti	= livello 5 = 40 Km/h
6. Per aumentare il livello premere il tasto UP e per diminuirlo premere il tasto DOWN
7. Appena la centrale riceve il comando, visualizza il nuovo livello azionando il motore con un numero di scatti corrispondenti
8. Per uscire dalla programmazione premere STOP: il motore visualizza nuovamente il livello impostato ed esce
9. Portare in posizione OFF lo switch 7

Switch 8: Programmazione del livello di intervento del sensore di sole

Per impostare il livello di intervento del sensore di sole è necessario avere a disposizione un telecomando precedentemente memorizzato e procedere con i seguenti punti:

⚠ ATTENZIONE: per provocare l'apertura della tenda il sensore di sole deve rilevare un valore SUPERIORE alla soglia impostata per almeno 8 minuti. Per provocarne la chiusura il sensore deve rilevare un valore INFERIORE alla soglia impostata per almeno 8 minuti. Interruzioni di luce (causa nuvole) di durata inferiore a 1 minuto non vengono rilevate, mentre se superano 1 minuto il timer di 8 minuti viene azzerato.

1. Solo DOTTO multicanale: premere più volte il tasto SELC del trasmettitore fino a quando viene visualizzato il canale memorizzato
2. Portare l'avvolgibile a mezza altezza
3. Portare in posizione ON lo switch 8 del trasmettitore
4. Premere e tenere premuto (per circa 5 secondi) il tasto PROG del trasmettitore fino a quando il motore si muove a scatti in entrambi i versi segnalando l'entrata in programmazione
5. Il numero di scatti che il motore compie corrispondono al livello attualmente impostato:

1 scatto	= livello 1 = 2 klux
2 scatti	= livello 2 = 5 klux
3 scatti	= livello 3 = 10 klux (valore di default)
4 scatti	= livello 4 = 20 klux
5 scatti	= livello 5 = 40 klux

6. Per aumentare il livello premere il tasto UP e per diminuirlo premere il tasto DOWN
7. Appena la centrale riceve il comando, visualizza il nuovo livello azionando il motore con un numero di scatti corrispondenti
8. Per uscire dalla programmazione premere STOP: il motore visualizza nuovamente il livello impostato ed esce
9. Portare in posizione OFF lo switch 8

Disabilitazione del sensore di sole

Per disabilitare il sensore di sole procedere come segue:

1. Solo DOTTO multicanale: premere più volte il tasto SELC del trasmettitore fino a quando viene visualizzato il canale memorizzato
2. Portare l'avvolgibile a mezza altezza
3. Premere il tasto STOP e immediatamente dopo il tasto DOWN (mantenendo premuto il tasto STOP) fino a quando il motore si muove per circa 1/2 secondo in entrambi i versi, indicando il completamento della procedura

Per riabilitare il sensore di sole è sufficiente ripetere la procedura sopra descritta utilizzando il tasto UP al posto del tasto DOWN.

Switch 10: Programmazione del livello di temperatura

Questa funzione permette di regolare la temperatura a 5 livelli, sotto i quali il sensore di sole non deve aprire la tenda, anche se l'intensità della luce ha superato il livello impostato con lo switch 8.

Questa funzione è particolarmente utile nei paesi con clima rigido, dove sono frequenti le giornate soleggiate però molto fredde. In queste situazioni non è necessario aprire le tende che impedirebbero ai raggi solari di riscaldare l'ambiente interno.

Per impostare il livello di temperatura è necessario avere a disposizione un telecomando precedentemente memorizzato e procedere con i seguenti punti:

1. Solo DOTTO multicanale: premere più volte il tasto SELC del trasmettitore fino a quando viene visualizzato il canale memorizzato
2. Portare l'avvolgibile a mezza altezza
3. Portare in posizione ON lo switch 10 del trasmettitore
4. Premere e tenere premuto (per circa 5 secondi) il tasto PROG del trasmettitore fino a quando il motore si muove a scatti in entrambi i versi segnalando l'entrata in programmazione
5. Il numero di scatti che il motore compie corrispondono al livello attualmente impostato:

1 scatto	= livello 1 = sensore disabilitato (valore di default)
2 scatti	= livello 2 = 0°C
3 scatti	= livello 3 = 5°C
4 scatti	= livello 4 = 10°C
5 scatti	= livello 5 = 15°C
6. Per aumentare il livello premere il tasto UP e per diminuirlo premere il tasto DOWN
7. Appena la centrale riceve il comando, visualizza il nuovo livello azionando il motore con un numero di scatti corrispondenti
8. Per uscire dalla programmazione premere STOP: il motore visualizza nuovamente il livello impostato ed esce
9. Portare in posizione OFF lo switch 10

PROGRAMMAZIONE DELLE FUNZIONI TRAMITE TRASMETTITORI DELLA SERIE MAMMOLO

Utilizzando un trasmettitore della serie MAMMOLO è possibile modificare le funzioni della centrale che pilota il motore tubolare.

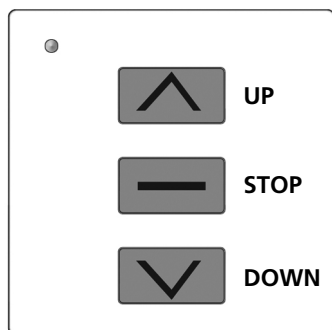

Memorizzazione RAPIDA dei trasmettitori

Per memorizzare i telecomandi su una centrale vergine che pilota una tapparella o una tenda (NON a cassonetto) procedere come segue:

ATTENZIONE: il primo trasmettitore che si memorizza determina la direzione di movimento del motore.

- 1. Alimentare solo la centrale da programmare**
2. Premere e tenere premuti i tasti UP e DOWN fino a quando il motore inizia a muoversi in una direzione
3. Rilasciare i tasti: il motore si ferma
4. Premere i pulsanti UP o DOWN secondo la direzione in cui si muoveva l'avvolgibile prima di fermarsi:
 - se l'avvolgibile saliva premere il tasto UP; direzione acquisita: tasto UP fa salire l'avvolgibile, tasto DOWN fa scendere l'avvolgibile
 - se l'avvolgibile scendeva premere il tasto DOWN; direzione acquisita: tasto DOWN fa scendere l'avvolgibile, tasto UP fa salire l'avvolgibile.
5. Programmazione terminata

Per aggiungere altri telecomandi procedere come segue:

6. Premere e tenere premuti i tasti UP e DOWN di un telecomando già memorizzato fino a quando il motore inizia a muoversi in una direzione
7. Rilasciare i tasti: il motore si ferma
8. Premere il pulsante UP o DOWN del nuovo telecomando

ATTENZIONE: Se la tenda è a cassonetto eseguire la memorizzazione del primo telecomando seguendo la procedura "1. Memorizzazione dei trasmettitori e selezione della modalità tenda"

Programmazione AVANZATA delle funzioni

Per eseguire la programmazione AVANZATA delle funzioni è necessario togliere la maschera dal telecomando e seguire attentamente le procedure dedicate alle diverse funzioni.

Ogni funzione è selezionabile digitando un codice durante la procedura di programmazione; di seguito una tabella riassuntiva delle funzioni con i vari codici di programmazione.

CODICE			FUNZIONE
A	B	C	
12	11	11	Memorizzazione dei trasmettitori e selezione della modalità tenda
12	11	12	Memorizzazione dei trasmettitori e selezione della modalità tapparella
12	11	13	Cancellazione di tutti i trasmettitori memorizzati
12	11	14	Programmazione della posizione superiore del finecorsa
12	11	15	Programmazione della posizione inferiore del finecorsa
12	11	16	Programmazione della posizione intermedia
12	11	17	Programmazione del livello di intervento del sensore di vento
12	11	18	Programmazione del livello di intervento del sensore di sole
12	11	21	Programmazione del livello di temperatura

A: codice per attivare la programmazione

B: indica il canale 1 del telecomando; per il canale 2 le cifre sono **12**, per il canale 3 sono **13** e così via fino al canale 6

C: codice della funzione da programmare

Nell'immagine che segue sono riportati i riferimenti dei tasti e dei led utilizzati durante la fase di programmazione

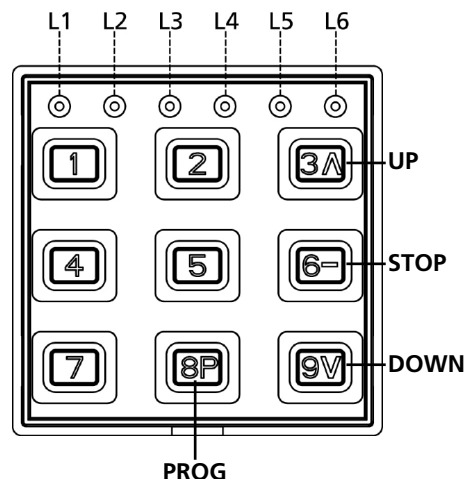

Memorizzazione dei trasmettitori e selezione della modalità tenda

Per memorizzare un trasmettitore TX1 in una centrale vergine procedere come segue:

ATTENZIONE: il primo trasmettitore che si memorizza determina la direzione di movimento del motore.

1. Alimentare solo la centrale da programmare

2. Attivare la programmazione di MAMMOLO tenendo premuti i tasti 4 e 6 fino a quando i 6 led si accendono
3. Rilasciare i tasti e digitare il codice 12 **11** 11
Le due cifre evidenziate indicano il canale del telecomando da memorizzare; per il canale 1 le cifre sono **11**, per il canale 2 sono **12**, per il canale 3 sono **13** e così via fino al canale 6.
Terminata la digitazione del codice il led del canale selezionato lampeggia per 2 minuti trascorsi i quali esce dalla programmazione.
4. Premere e tenere premuto il tasto PROG del telecomando TX1 fino a quando il motore comincia a muoversi in una direzione.
5. Rilasciare il tasto PROG: il motore si ferma.
6. Premere i pulsanti UP o DOWN secondo la direzione in cui si muoveva l'avvolgibile prima di fermarsi:
- se l'avvolgibile saliva premere il tasto UP; direzione acquisita: tasto UP fa salire l'avvolgibile, tasto DOWN fa scendere l'avvolgibile
- se l'avvolgibile scendeva premere il tasto DOWN; direzione acquisita: tasto DOWN fa scendere l'avvolgibile, tasto UP fa salire l'avvolgibile.
7. Per uscire dalla programmazione attendere che il led si spenga o premere il tasto 1 per uscire immediatamente.

Provare ad azionare l'avvolgibile e verificare che funzioni secondo la logica sopra descritta. Se la logica è invertita è necessario cancellare tutti i codici memorizzati (vedi procedura "3. Cancellazione di tutti i trasmettitori memorizzati") e ripetere le precedenti operazioni.

Per aggiungere altri telecomandi seguire i punti 6,7,8 della procedura "Memorizzazione RAPIDA dei trasmettitori"

Memorizzazione dei trasmettitori e selezione della modalità tapparella

Per memorizzare il canale 1 di un trasmettitore TX1 in una centrale 1 vergine che pilota un avvolgibile per tapparelle procedere come segue:

ATTENZIONE: il primo trasmettitore che si memorizza determina la direzione di movimento del motore.

Ripetere la procedura "1. Memorizzazione dei trasmettitori e selezione della modalità tenda" inserendo però il codice 12 **11** 12 al punto 3.

Cancellazione di tutti i trasmettitori memorizzati

Per cancellare tutti i trasmettitori memorizzati nella centrale è necessario avere a disposizione un telecomando precedentemente memorizzato e procedere con i seguenti punti:

1. Alimentare solo la centrale da programmare

2. Attivare la programmazione di MAMMOLO tenendo premuti i tasti 4 e 6 fino a quando i 6 led si accendono
3. Rilasciare i tasti e digitare il codice 12 **11** 13
Le due cifre evidenziate indicano il canale del telecomando memorizzato nella centrale; per il canale 1 le cifre sono **11**, per il canale 2 sono **12**, per il canale 3 sono **13** e così via fino al canale 6.
Terminata la digitazione del codice il led del canale selezionato lampeggia per 2 minuti trascorsi i quali esce dalla programmazione.
4. Portare l'avvolgibile a mezza altezza tramite i tasti UP-STOP-DOWN
5. Premere e tenere premuto il tasto PROG del telecomando fino a quando il motore comincia a muoversi in una direzione.
6. Rilasciare il tasto PROG: il motore si ferma
7. Per uscire dalla programmazione attendere che il led si spenga o premere il tasto 1 per uscire immediatamente.

Per cancellare tutti i codici con un trasmettitore NON memorizzato procedere come segue:

1. Disalimentare il sistema.
2. Attivare la programmazione di MAMMOLO tenendo premuti i tasti 4 e 6 fino a quando i 6 led si accendono
3. Rilasciare i tasti e digitare il codice 12 **11** 13
4. Premere e tenere premuto il tasto PROG
5. Alimentare le centrali su cui si vuole effettuare la cancellazione
6. Mantenere premuto il tasto PROG fino a quando il motore si muove per circa 1/2 secondo in entrambi i versi, indicando la fine della cancellazione
7. Rilasciare il tasto PROG: il motore si ferma.
8. Per uscire dalla programmazione attendere che il led si spenga o premere il tasto 1 per uscire immediatamente.

Programmazione della posizione superiore del finecorsa

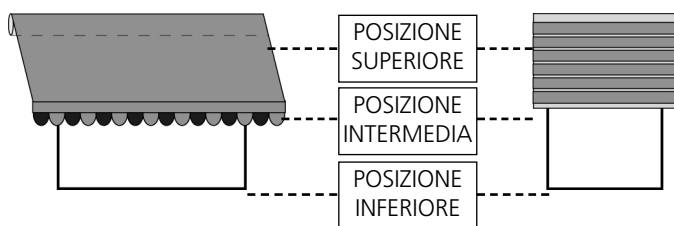

Per impostare la posizione superiore del finecorsa su un'avvolgibile dotato di blocco al punto superiore è necessario avere a disposizione un telecomando precedentemente memorizzato e procedere con i seguenti punti:

- 1. Alimentare solo la centrale da programmare**
- Attivare la programmazione di MAMMOLO tenendo premuti i tasti 4 e 6 fino a quando i 6 led si accendono
- Rilasciare i tasti e digitare il codice 12 **11** 14
Le due cifre evidenziate indicano il canale del telecomando memorizzato nella centrale; per il canale 1 le cifre sono **11**, per il canale 2 sono **12**, per il canale 3 sono **13** e così via fino al canale 6. Terminata la digitazione del codice il led del canale selezionato lampeggia per 2 minuti trascorsi i quali esce dalla programmazione
- Portare l'avvolgibile a mezza altezza tramite i tasti UP-STOP-DOWN
- Premere e tenere premuto il tasto PROG del trasmettitore fino a quando il motore conferma l'entrata in programmazione muovendosi per 1/2 secondo in entrambe le direzioni
- Rilasciare il tasto PROG
- Premere il tasto UP: l'avvolgibile sale a velocità normale
- Arrivato a battuta al fermo superiore si ferma e memorizza la posizione
- Per uscire dalla programmazione attendere che il led si spenga o premere il tasto 1 per uscire immediatamente.

Per impostare la posizione superiore del finecorsa su un'avvolgibile senza blocco al punto superiore è necessario avere a disposizione un telecomando precedentemente memorizzato e procedere con i seguenti punti:

Ripetere i punti 1,2,3,4,5,6 appena descritti

- Portare l'avvolgibile alla posizione superiore desiderata utilizzando i tasti UP e DOWN. Per eseguire una regolazione precisa premere il tasto PROG quando il motore si avvicina al finecorsa: il motore inizia a muoversi a scatti
- Premere il tasto STOP quando viene raggiunta la posizione desiderata
- Per uscire dalla programmazione attendere che il led si spenga o premere il tasto 1 per uscire immediatamente.

Programmazione della posizione inferiore del finecorsa

Per impostare la posizione inferiore del finecorsa è necessario avere a disposizione un telecomando precedentemente memorizzato e procedere con i seguenti punti:

- 1. Alimentare solo la centrale da programmare**
- Attivare la programmazione di MAMMOLO tenendo premuti i tasti 4 e 6 fino a quando i 6 led si accendono
- Rilasciare i tasti e digitare il codice 12 **11** 15
Le due cifre evidenziate indicano il canale del telecomando memorizzato nella centrale; per il canale 1 le cifre sono **11**, per il canale 2 sono **12**, per il canale 3 sono **13** e così via fino al canale 6. Terminata la digitazione del codice il led del canale selezionato lampeggia per 2 minuti trascorsi i quali esce dalla programmazione
- Portare l'avvolgibile a mezza altezza tramite i tasti UP-STOP-DOWN
- Premere e tenere premuto il tasto PROG del trasmettitore fino a quando il motore conferma l'entrata in programmazione muovendosi per 1/2 secondo in entrambe le direzioni
- Rilasciare il tasto PROG
- Portare l'avvolgibile alla posizione INFERIORE desiderata utilizzando i tasti UP e DOWN. Per eseguire una regolazione precisa premere il tasto PROG quando il motore si avvicina al finecorsa: il motore inizia a muoversi a scatti
- Premere il tasto STOP quando viene raggiunta la posizione desiderata
- Per uscire dalla programmazione attendere che il led si spenga o premere il tasto 1 per uscire immediatamente.

Programmazione della posizione intermedia del finecorsa

Per impostare la posizione intermedia del finecorsa è necessario avere a disposizione un telecomando precedentemente memorizzato e procedere con i seguenti punti:

- 1. Alimentare solo la centrale da programmare**
- Attivare la programmazione di MAMMOLO tenendo premuti i tasti 4 e 6 fino a quando i 6 led si accendono
- Rilasciare i tasti e digitare il codice 12 **11** 16
Le due cifre evidenziate indicano il canale del telecomando memorizzato nella centrale; per il canale 1 le cifre sono **11**, per il canale 2 sono **12**, per il canale 3 sono **13** e così via fino al canale 6. Terminata la digitazione del codice il led del canale selezionato lampeggia per 2 minuti trascorsi i quali esce dalla programmazione;
- Portare l'avvolgibile alla posizione INTERMEDIA desiderata tramite i tasti UP-STOP-DOWN
- Premere e tenere premuto il tasto PROG del trasmettitore fino a quando il motore conferma la memorizzazione della posizione intermedia muovendosi per 1/2 secondo in entrambe le direzioni
- Rilasciare il tasto PROG
- Per uscire dalla programmazione attendere che il led si spenga o premere il tasto 1 per uscire immediatamente.

Per portare l'avvolgibile in posizione intermedia premere il tasto STOP per almeno 3 secondi (a motore fermo): l'avvolgibile si muove fino a raggiungere la posizione memorizzata.

Per cancellare la posizione intermedia è necessario avere a disposizione un telecomando precedentemente memorizzato e ripetere la procedura appena descritta saltando il punto 4

Programmazione del livello di intervento del sensore di vento

Per impostare il livello di intervento del sensore di vento è necessario avere a disposizione un telecomando precedentemente memorizzato e procedere con i seguenti punti:

⚠ ATTENZIONE: per provocare la chiusura della tenda il sensore di vento deve rilevare un valore SUPERIORE alla soglia impostata per almeno 5 secondi. La chiusura della tenda causata da vento forte provoca il blocco dell'automazione per 8 minuti.

1. Attivare la programmazione di MAMMOLO tenendo premuti i tasti 4 e 6 fino a quando i 6 led si accendono
2. Rilasciare i tasti e digitare il codice 12 **11** 17
Le due cifre evidenziate indicano il canale del telecomando memorizzato nella centrale; per il canale 1 le cifre sono **11**, per il canale 2 sono **12**, per il canale 3 sono **13** e così via fino al canale 6. Terminata la digitazione del codice il led del canale selezionato lampeggia per 2 minuti trascorsi i quali esce dalla programmazione;
3. Premere e tenere premuto (per circa 5 secondi) il tasto PROG del trasmettitore fino a quando il motore si muove a scatti in entrambi i versi segnalando l'entrata in programmazione
4. Il numero di scatti che il motore compie corrispondono al livello attualmente impostato:

1 scatto	= livello 1 = 10 Km/h (<u>valore di default</u>)
2 scatti	= livello 2 = 15 Km/h
3 scatti	= livello 3 = 20 Km/h
4 scatti	= livello 4 = 30 Km/h
5 scatti	= livello 5 = 40 Km/h
5. Rilasciare il tasto PROG
6. Per aumentare il livello premere il tasto UP e per diminuirlo premere il tasto DOWN
7. Appena la centrale riceve il comando, visualizza il nuovo livello azionando il motore con un numero di scatti corrispondente
8. Raggiunto il valore desiderato premere il tasto STOP: la centrale per conferma visualizza ancora una volta il valore impostato
9. Per uscire dalla programmazione attendere che il led si spenga o premere il tasto 1 per uscire immediatamente.

Programmazione del livello di intervento del sensore di sole

Per impostare il livello di intervento del sensore di sole è necessario avere a disposizione un telecomando precedentemente memorizzato e procedere con i seguenti punti:

⚠ ATTENZIONE: per provocare l'apertura della tenda il sensore di sole deve rilevare un valore SUPERIORE alla soglia impostata per almeno 8 minuti. Per provocarne la chiusura il sensore deve rilevare un valore INFERIORE alla soglia impostata per almeno 8 minuti.
Interruzioni di luce (causa nuvole) di durata inferiore a 1 minuto non vengono rilevate, mentre se superano 1 minuto il timer di 8 minuti viene azzerato.

1. Attivare la programmazione di MAMMOLO tenendo premuti i tasti 4 e 6 fino a quando i 6 led si accendono
2. Rilasciare i tasti e digitare il codice 12 **11** 18
Le due cifre evidenziate indicano il canale del telecomando memorizzato nella centrale; per il canale 1 le cifre sono **11**, per il canale 2 sono **12**, per il canale 3 sono **13** e così via fino al canale 6. Terminata la digitazione del codice il led del canale selezionato lampeggia per 2 minuti trascorsi i quali esce dalla programmazione;
3. Premere e tenere premuto (per circa 5 secondi) il tasto PROG del trasmettitore fino a quando il motore si muove a scatti in entrambi i versi segnalando l'entrata in programmazione
4. Il numero di scatti che il motore compie corrispondono al livello attualmente impostato:

1 scatto	= livello 1 = 2 klux
2 scatti	= livello 2 = 5 klux
3 scatti	= livello 3 = 10 klux (<u>valore di default</u>)
4 scatti	= livello 4 = 20 klux
5 scatti	= livello 5 = 40 klux
5. Rilasciare il tasto PROG
6. Per aumentare il livello premere il tasto UP e per diminuirlo premere il tasto DOWN
7. Appena la centrale riceve il comando, visualizza il nuovo livello azionando il motore con un numero di scatti corrispondente
8. Raggiunto il valore desiderato premere il tasto STOP: la centrale per conferma visualizza ancora una volta il valore impostato
9. Per uscire dalla programmazione attendere che il led si spenga o premere il tasto 1 per uscire immediatamente.

Programmazione del livello di temperatura

Questa funzione permette di regolare la temperatura a 5 livelli, sotto i quali il sensore di sole non deve aprire la tenda, anche se l'intensità della luce ha superato il livello impostato con lo switch 8.

Questa funzione è particolarmente utile nei paesi con clima rigido, dove sono frequenti le giornate soleggiate però molto fredde. In queste situazioni non è necessario aprire le tende che impedirebbero ai raggi solari di riscaldare l'ambiente interno.

Per impostare il livello di temperatura è necessario avere a disposizione un telecomando precedentemente memorizzato e procedere con i seguenti punti:

1. Attivare la programmazione di MAMMOLO tenendo premuti i tasti 4 e 6 fino a quando i 6 led si accendono
2. Rilasciare i tasti e digitare il codice 12 **11** 21
Le due cifre evidenziate indicano il canale del telecomando memorizzato nella centrale; per il canale 1 le cifre sono **11**, per il canale 2 sono **12**, per il canale 3 sono **13** e così via fino al canale 6.
Terminata la digitazione del codice il led del canale selezionato lampeggia per 2 minuti trascorsi i quali esce dalla programmazione.
3. Premere e tenere premuto (per circa 5 secondi) il tasto PROG del trasmettitore fino a quando il motore si muove a scatti in entrambi i versi segnalando l'entrata in programmazione
4. Il numero di scatti che il motore compie corrispondono al livello attualmente impostato:
1 scatto = livello 1 = sensore disabilitato (valore di default)
2 scatti = livello 2 = 0°C
3 scatti = livello 3 = 5°C
4 scatti = livello 4 = 10°C
5 scatti = livello 5 = 15°C
5. Rilasciare il tasto PROG
6. Per aumentare il livello premere il tasto UP e per diminuirlo premere il tasto DOWN
7. Appena la centrale riceve il comando, visualizza il nuovo livello azionando il motore con un numero di scatti corrispondente
8. Raggiunto il valore desiderato premere il tasto STOP: la centrale per conferma visualizza ancora una volta il valore impostato
9. Per uscire dalla programmazione attendere che il led si spenga o premere il tasto 1 per uscire immediatamente.

IMPORTANT REMARKS

- The installation must be done by a technician following the safety norms in force. For the electric installation make reference to the norm NFC15-100.
- Only apply to authorized personnel to replace the feeding cable of the motor.
- Do not pierce nor insert screws in the whole length of the motor.
- Avoid any contact of the motor with liquids.
- Avoid to crush or knock over the motor.
- Possible tampering or wrong connections are not covered by guarantee.

INSTALLATION WARNING: The power supply cable should not be exposed to sunlight or rain directly.

Note:

- a) Please read the instruction carefully before installation.
- b) Assure that all accessories have been fixed so that the motor works without any mechanical problem. The loading weight should be matched with the output power of the motor.
- c) Electrical connection must be done by professional technicians to operate in conformity with the rules.

WARNING: Important safety instructions. It is important for the safety of persons to follow these instructions. Save these instructions.

WARNING: Important safety instructions.

- Follow all instructions, since incorrect installation can lead to severe injury.
- Do not allow children to play with fixed controls.
- Keeps remote controls away from children.
- Frequently examine the installation for imbalance and signs of wear or damage to cables and springs.
- Do not use if repair or adjustment is necessary.
- Moving parts of the drive must be installed higher than 2.5 m above the floor or other level that could provide access to it.
- Install the actuating member of a manual release at a height less than 1.8 m.
- The actuating member of a biased-off switch is to be located within direct sight of the driven part but away from moving parts. It is to be installed at a minimum height of 1.5 m.
- Fixed controls have to be installed visibly.
- The appliance can not be used in outside.

EC DECLARATION OF INCORPORATION FOR PARTLY COMPLETED MACHINERY

(Directive 2006/42/EC, Annex II-B)

The manufacturer **CIBOFER INTERNATIONAL s.r.l.**, headquarters in Via Asiago, 16 - 20061 CARUGATE (MI) Italia

Under its sole responsibility hereby declares that:

the partly completed machinery model(s):
CBC.030.60.MA, CBC.050.60.MA,
CBC.070.60.MA, CBC.090.60.MA

Description: **electromechanical actuator for awnings and rolling shutters**

- is intended to be installed on **awnings and rolling shutters** to create a machine according to the provisions of the Directive 2006/42/EC. The machinery must not be put into service until the final machinery into which it has to be incorporated has been declared in conformity with the provisions of the Directive 2006/42/EC (annex II-A).
- is compliant with the applicable essential safety requirements of the following Directives:
Machinery Directive 2006/42/EC (annex I, chapter 1)
Low Voltage Directive 2006/95/EC.
Electromagnetic Compatibility Directive 2004/108/EC.
Radio Directive 99/05/EC

The relevant technical documentation is available at the national authorities' request after justifiable request to:
CIBOFER INTERNATIONAL s.r.l.
Via Asiago, 16 - 20061 CARUGATE (MI) Italia

The person empowered to draw up the declaration and to provide the technical documentation:

Stefano Ciriello

Legal representative of CIBOFER INTERNATIONAL s.r.l.
Carugate, 28/01/2010

ASSEMBLAGE INSTRUCTIONS

1. Fix the stirrup **G** to the wall.
2. Insert the crown **A** in the driving wheel **B** of the limit switch (fig.1).
3. Insert the pulley **C** on the pin of the motor **D** (fig.1).
4. Insert the split pin **F** on the pin of the motor **D**.
5. Insert completely the motor in the roll-tube (fig.2).
6. Fix the roll-tube to the driving wheel with m 4 x10 screw (fig.2).

TUBULAR MOTOR FOR AWNINGS AND ROLLING SHUTTERS WITH BUILT-IN CONTROL UNIT

This opening system is made of a tubular motor with built-in control unit with the following characteristics:

- It is provided with a 434.15 MHz super-heterodyne radio receiver
- It is driven by means of DOTTO / MAMMOLO transmitters.
- It is possible to drive the awning / rolling shutter also by mean of an external push-button (type: Normally Open, each series or model).
- The programming phase can be effected via radio or by means of an external switch.
- **It is necessary to use a sesor model EOLO / EOLO PLUS.**
- Obstacle detection: if during the closing phase of the rolling shutter an obstacle is detected, the device opens the rolling shutter completely.

FUNCTIONING WITH EXTERNAL WIRED SWITCH

Pressing the external wired switch, the control unit has the following functioning logic:

OPENS → STOPS → CLOSES → STOPS → OPENS ...

FUNCTIONING WITH TRANSMITTERS

At each push button pressure, the functioning logic is the following.

 → CLOSES → CLOSES → CLOSES

 → STOPS → STOPS → STOPS

 → OPENS → OPENS → OPENS

TRANSMITTERS PROGRAMMING

Up to 30 different channel can be stored on each central unit. To store the transmitters read carefully the paragraph "PROGRAMMING OF THE FUNCTIONS BY MEANS OF A TRANSMITTER OF THE DOTTO SERIES" or "PROGRAMMING OF THE FUNCTIONS BY MEANS OF A TRANSMITTER OF THE MAMMOLO SERIES"

SENSOR ACTIVATION

To activate the sensors function, at least one transmitter must be stored.

IMPORTANT:

- Anemometer causes inhibition of functioning of both radio transmitter and external push button for ca. 8 minutes.
- The anemometrical sensor should be installed close to the awnings, in order to avoid damages in case of very strong wind.

WORKING TIME OF MOTOR

The control unit stops the motor movement after 5 minutes: in case of limit switches malfunction this "time out" avoids the motor overheating.

PROGRAMMING OF THE FUNCIONTS BY MEANS OF TRANSMITTERS OF THE RANGE DOTTO

Using a transmitter of the range DOTTO it is possible changing the functions of the control unit controlling the tubular motor.

DOTTO is equipped with a 10 switches dip-switch thanks to which it is possible to change the desired functions: set on ON the switch corresponding to the function required and follow carefully the dedicated procedure.

WARNING: all the other switches have to be set on OFF

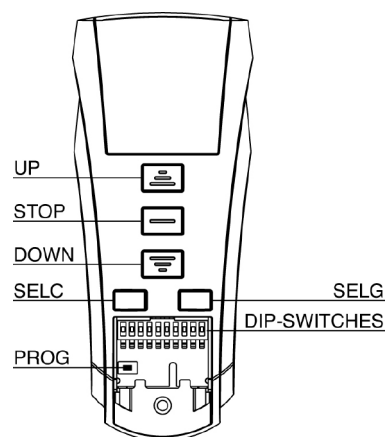

DIP	FUNCTION
1	Storage of the transmitters and selection of the mode awning
2	Storage of the transmitters and selection of the mode rolling shutter
3	Deletion of all the stored transmitters
4	Programming of the upper position of end-of-stroke sensor
5	Programming of the lower position of the end-of-stroke sensor
6	Programming of the middle position of the end-of-stroke sensor
7	Storing of the level of intervention of the wind sensor
8	Programming of the level of intervention of the sun sensor
9	NOT USED
10	Programming of the level of temperature

Switch 1: Storage of the transmitters and selection of the mode awning

To store a transmitter TX1 on a blank control unit proceed as follows:

WARNING: the first transmitter stored fixes the direction of motion of the motor.

1. **Power only the control unit to be programmed**
2. Set on ON the switch 1 of the transmitter.
3. DOTTO multichannel only: press several times the key SELC of the transmitter TX1 until displayed the selected channel.
4. Press and keep pressed (for about 5 seconds) the key PROG of the transmitter TX1 until the motor starts to move in one way.
5. Release the key PROG: the motor stops.
6. Press the keys UP or DOWN depending on the way of motion of the roll-up shutter before stopping:
 - if the roll-up shutter was going up, press the key UP; direction acquired: the key UP moves the roll-up shutter UPWARDS, the key DOWN moves the roll-up shutter DOWNWARDS.
 - if the roll-up shutter was going down, press the key DOWN; direction acquired: the key DOWN moves the roll-up shutter DOWNWARDS, the key UP moves the roll-up shutter UPWARDS.
7. Set the switch 1 to OFF.

Try to operate the roll-up shutter and check that it works with the logic above described. If the logic is reversed, it is necessary to delete all the codes stored (read Switch 3) and start again the above procedure.

To add another transmitter TX2 to the control unit it is necessary to use a remote control previously stored (TX1) and proceed as follows:

1. DOTTO multichannel only: press several times the key SELC of the transmitter TX1 until displayed the channel stored
2. DOTTO multichannel only: press several times the key SELC of the new transmitter TX2 until display the channel to be stored
3. Take the roll-up shutter to half its way with TX1.
4. Set to ON the switch 1 of the transmitter TX1.
5. Press and keep pressed for about 5 seconds the key PROG of the TX1 until the motor starts to move.
6. Release the key PROG, the motor stops.
7. Press the key UP or DOWN of the TX2: the transmitter is stored with the same logic of the TX1.
8. Set the switch 1 to OFF.

Switch 2: storing of the transmitters and selection of the mode rolling shutter

To store the channel 1 of a transmitter TX1 in a blank control unit 1 controlling a roll-up shutter proceed as follows:

WARNING: the first transmitter stored fixes the direction of the motion of the motor.

Repeat the procedure described for switch 1 using, however, only switch 2

Switch 3: deletion of all the stored transmitters

To delete all the transmitters stored on the control unit it is necessary using a remote control previously stored and proceed as follows:

1. **Power only the control unit to be programmed**
2. DOTTO multichannel only: press several times the button SELC on the transmitter until displayed the channel stored.
3. Position the roll-up shutter at the mid-height.
4. Set on ON the switch 3 of the transmitter.
5. Press and keep pressed the button PROG of the transmitter until the motor moves in both the ways for 1 second, showing the end of deletion.
6. Release the button PROG and set on OFF the switch 3 of the transmitter.

To delete all the codes by means of a transmitter non-stored, proceed as follows:

1. Position the retractable at the mid-height.
2. Switch off power supply of the system.
3. Set on ON the switch 3 of a transmitter.
4. Press and keep pressed the button PROG.
5. Supply power only to the control unit on which to make the deletion: after about 1 second the motor moves in both the ways showing the correct deletion.
6. Release the button PROG and set on OFF the switch 3.

Switch 4: programming of the upper position of end-of-stroke sensor

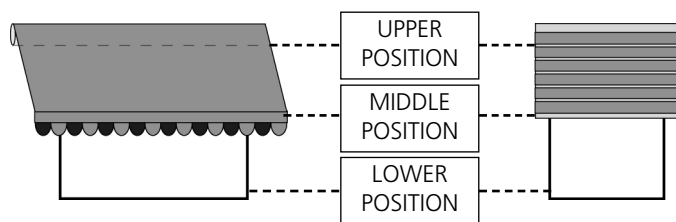

To set the upper position of the end-of-stroke sensor on a roll-up shutter equipped with lock on the upper side it is necessary to use a remote control previously stored and proceed as follows:

1. **Power only the control unit to be programmed**
2. DOTTO multichannel only: press several times the key SELC of the transmitter until displayed the channel stored
3. Take the roll-up shutter to half its way by the keys UP or DOWN
4. Set to ON the switch 4 of the transmitter
5. Press and keep pressed - for about 5 seconds - the key PROG of the transmitter until the motor, moving for 1/2 second in both the ways, proves it is entering into programming phase.
6. Release the key PROG
7. Press the key UP: the roll-up shutter goes up at normal speed
8. Once in contact with the upper lock, it stops and memorizes the position
9. Set to OFF the switch 4 of the transmitter

To set the upper position of the end-of-stroke sensor on a roll-up shutter without lock on the upper side, it is necessary to use a remote control previously stored and proceed as follows:

1. **Power only the control unit to be programmed**
2. DOTTO multichannel only: press several times the key SELC of the transmitter until displayed the channel stored
3. Position the roll-up shutter at the mid-height
4. Set to ON the switch 4 of the transmitter
5. Press and keep pressed - for about 5 seconds - the key PROG of the transmitter until the motor, moving for 1/2 second in both the ways, proves it is entering into programming phase
6. Release the key PROG
7. Position the roll-up shutter in the UPPER position desired using the UP and DOWN buttons. To regulate it precisely, press the PROG button when the motor is close to the limit switch. the motor will start to move in jerks
8. Press the key STOP once reached the required position: the motor stops and proves the correct storage of the end-of-stroke with a 1/2 second movement first downwards and then upwards.
9. Set to OFF the switch 4 of the transmitter

Switch 5: programming of the lower position of the end-of-stroke sensor

To set the lower position of the end-of-stroke sensor it is necessary to use a remote control previously stored and proceed as follows:

1. DOTTO multichannel only: press several times the key SELC of the transmitter until displayed the channel stored
2. Position the roll-up shutter at the mid-height
3. Set to ON the switch 5 of the transmitter
4. Press and keep pressed - for about 5 seconds - the key PROG of the transmitter until the motor proves it is entering into programming phase by moving for 1/2 second in both the ways
5. Release the key PROG
6. Position the roll-up shutter in the LOWER position desired using the UP and DOWN buttons. To regulate it precisely, press the PROG button when the motor is close to the limit switch. the motor will start to move in jerks
7. Press the key STOP once reached the required position: the motor stops and then proves the correct storage of the end-of-stroke by moving for 1/2 second first upwards and then downwards
8. Set to OFF the switch 5 of the transmitter

Switch 6: Programming of the middle position of the end-of-stroke sensor

To set the middle position of the end-of-stroke sensor it is necessary to use a remote control previously stored and proceed as follows:

1. DOTTO multichannel only: press several times the key SELC of the transmitter until displayed the channel stored
2. Take the roll-up shutter to the desired position with the keys UP, DOWN and STOP
3. Set to ON the switch 6 of the transmitter
4. Press and keep pressed - for about 5 seconds - the key PROG of the transmitter until the motor proves the correct storage of the end-of-stroke by moving for 1/2 second in both the ways
5. Release the key PROG
6. Set to OFF the switch 6 of the transmitter

To take the roll-up shutter to a middle position press the key STOP for at least 3 seconds (when the motor is stopped): the roll-up shutter moves until reached the position stored.

To delete the middle position previously stored it is necessary to use a remote control previously stored and proceed as follows:

1. Position the roll-up shutter at the mid-height
2. Set to ON the switch 6 of the transmitter
3. Press and keep pressed - for about 5 seconds - the key PROG of the transmitter until the motor proves the deletion of the middle position by moving for 1/2 second in both the ways
4. Release the key PROG
5. Set to OFF the switch 6 of the transmitter

Switch 7: storing of the level of intervention of the wind sensor

To set the level of intervention of the wind sensor it is necessary to use a remote control previously stored and proceed as follows:

⚠ WARNING: to make the awning close, the wind sensor has to detect a value higher than the set threshold value for at least 5 seconds. The automation is blocked for 8 minutes when the awning is closed because of strong wind.

- DOTTO multichannel only: press several times the button SELC of the transmitter until shown the channel stored.
- Position the roll-up shutter at the mid-height
- Set on ON the switch 7 of the transmitter.
- Press and keep pressed (for 5 about seconds) the button PROG of the transmitter until the motor moves jerkily in both the ways showing that it enters the storing.
- The number of jerks made by the motor corresponds to the level currently set:

1 jerk	= level 1	= 10 Km/h (default)
2 jerks	= level 2	= 15 Km/h
3 jerks	= level 3	= 20 Km/h
4 jerks	= level 4	= 30 Km/h
5 jerks	= level 5	= 40 Km/h
- To increase the level press button UP, to decrease it press button DOWN.
- As soon as the control unit receives the control, it shows the new level moving the motor with the corresponding number of jerks.
- To exit the programming press STOP: the motor displays again the set level and exits.
- Set the switch 7 to OFF.

Switch 8: programming of the level of intervention of the sun sensor

To set the level of intervention of the sun sensor it is necessary to use a remote control previously stored and proceed as follows:

⚠ WARNING: to make the awning open the sun sensor has to detect a value higher than the set threshold value for at least 8 minutes. To make it close, the sensor has to detect a value lower than the set threshold value for at least 8 minutes. Interruptions of light (due to clouds) shorter than a minute are not detected, while the 8-minute timer is set at zero when longer than one minute.

- DOTTO multichannel only: press several times the button SELC of the transmitter until shown the channel stored.
- Position the roll-up shutter at the mid-height
- Set on ON the switch 8 of the transmitter.
- Press and keep pressed (for 5 about seconds) the button PROG of the transmitter until the motor moves jerkily in both the ways showing that it enters the storing.
- The number of jerks made by the motor corresponds to the level currently set:

1 jerk	= level 1	= 2 Klux
2 jerks	= level 2	= 5 Klux
3 jerks	= level 3	= 10 Klux (default)
4 jerks	= level 4	= 20 Klux
5 jerks	= level 5	= 40 Klux

- To increase the level press button UP, to decrease it press button DOWN.
- As soon as the control unit receives the control, it shows the new level moving the motor with the corresponding number of jerks.
- To exit the programming press STOP: the motor displays again the set level and exits.
- Set the switch 8 to OFF.

Disabling of the sun sensor

To disabling the sun sensor proceed as follows:

- DOTTO multichannel only: press several times the button SELC of the transmitter until shown by leds the channel stored.
- Position the roll-up shutter at the mid-height
- Press the key STOP and immediately after the key DOWN (keeping pressed the key STOP) until the motor moves for about one second in both the ways, indicating that the procedure has been finished.

To enable again the sun sensor it is enough to repeat the procedure above using the key UP instead of the key DOWN.

Switch 10: Programming of the level of temperature

The temperature can be set on 5 levels, under which the sun sensor must not open the awning, even if the light intensity has exceeded the level set by switch 8

This function is particularly useful in Countries with wintry weather, where sunny but very cold days are frequent. In this case, it is not necessary to open the awnings, to let the sun warm the inner rooms.

To set the level of temperature it is necessary to use a remote control previously stored and proceed as follows:

- DOTTO multichannel only: press several times the button SELC of the transmitter until shown the channel stored.
- Position the roll-up shutter at the mid-height
- Set on ON the switch 10 of the transmitter.
- Press and keep pressed (for 5 about seconds) the button PROG of the transmitter until the motor moves jerkily in both the ways showing that it enters the storing.
- The number of jerks made by the motor corresponds to the level currently set:

1 jerk	= level 1	= sensor disabled (default)
2 jerks	= level 2	= 0°C
3 jerks	= level 3	= 5°C
4 jerks	= level 4	= 10°C
5 jerks	= level 5	= 15°C
- To increase the level press button UP, to decrease it press button DOWN.
- As soon as the control unit receives the control, it shows the new level moving the motor with the corresponding number of jerks.
- To exit the programming press STOP: the motor displays again the set level and exits.
- Set the switch 10 to OFF.

PROGRAMMING OF THE FUNCIONTS BY MEANS OF TRANSMITTERS OF THE RANGE MAMMOLO

Using a transmitter of the range MAMMOLO it is possible changing the functions of the control unit controlling the tubular motor.

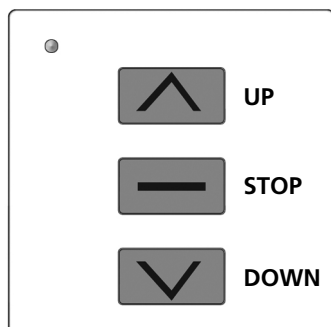

QUICK transmitter recording

To record remote controls for a new control unit that drives a shutter or a sunshade (NOT with casing) proceed as follows:

CAUTION: the first transmitter recorded determines the direction of the motor's movement.

1. **Power only the control unit to be programmed**
2. Press and hold down UP and DOWN until the motor starts to move in a direction
3. Release the buttons: the motor will stop
4. Press UP or DOWN following the direction the roll-up shutter moved prior to stopping:
 - if the roll-up shutter was rising, press UP; direction acquired: the UP button raises the roll-up shutter, the DOWN button lowers the roll-up shutter
 - if the roll-up shutter was lowering, press DOWN; direction acquired: the DOWN button lowers the roll-up shutter, the UP button raises the roll-up shutter
5. End of programming

To add other remote controls, proceed as follows:

6. Press and hold down the UP and DOWN buttons of a remote control that is already recorded until the motor starts to move in a direction
7. Release the buttons: the motor will stop
8. Press the UP or DOWN button on the new remote control

CAUTION: If the sunshade has a casing, record the first remote control by following the procedure "1. Record the transmitters and select the sunshade mode"

ADVANCED programming

To perform ADVANCED programming it is necessary to remove the cover plate of the remote control and carefully follow the dedicated procedures for the various functions.

Each function can be selected by entering a code during the programming procedure; following is a summary table of the functions with their relative programming codes.

CODE			FUNCTION
A	B	C	
12	11	11	Storage of the transmitters and selection of the mode awning
12	11	12	Storage of the transmitters and selection of the mode rolling shutter
12	11	13	Deletion of all the stored transmitters
12	11	14	Programming of the upper position of end-of-stroke sensor
12	11	15	Programming of the lower position of the end-of-stroke sensor
12	11	16	Programming of the middle position of the end-of-stroke sensor
12	11	17	Storing of the level of intervention of the wind sensor
12	11	18	Programming of the level of intervention of the sun sensor
12	11	21	Programming of the level of temperature

A: Code to activate programming

B: Indicates channel 1 of the remote control; for channel 2 the number is **12**, for channel 3 the number is **13**, etc. up to channel 6

C: Code of the function to be programmed

The pictures that follow include references to the buttons and the LEDs used during programming.

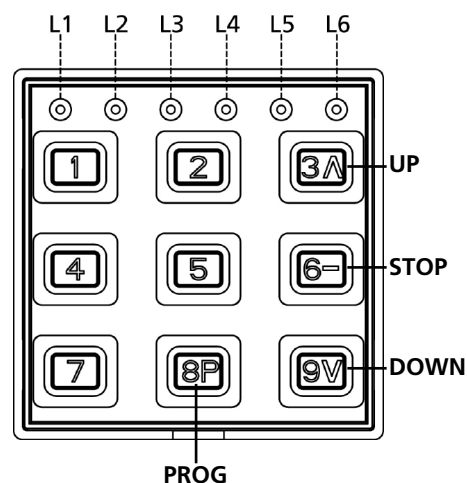

Storage of the transmitters and selection of the mode awning

To store a transmitter TX1 on a blank control unit proceed as follows:

WARNING: the first transmitter stored fixes the direction of motion of the motor.

1. Power only the control unit to be programmed

2. Activate MAMMOLO programming by holding down buttons 4 and 6 until the 6 LEDs turn on
3. Release the buttons and enter the code 12 **11** 11
The two highlighted digits indicate the remote control channel to be recorded; for channel 1 the digits are **11**, for channel 2 the digits are **12**, for channel 3 the digits are **13**, etc up to channel 6. Once the codes have been entered, the LED of the selected channel will blink for 2 minutes after which it exits programming.
4. Press and hold down the PROG button of the TX1 remote control until the motor starts to move in a direction
5. Release the PROG button: the motor will stop
6. Press the keys UP or DOWN depending on the way of motion of the roll-up shutter before stopping:
 - if the roll-up shutter was going up, press the key UP; direction acquired: the key UP moves the roll-up shutter UPWARDS, the key DOWN moves the roll-up shutter DOWNWARDS.
 - if the roll-up shutter was going down, press the key DOWN; direction acquired: the key DOWN moves the roll-up shutter DOWNWARDS, the key UP moves the roll-up shutter UPWARDS.
7. To exit the programming mode, wait for the led to switch off or press key 1 to exit immediately.

Try to operate the roll-up shutter and check that it works with the logic above described. If the logic is reversed, it is necessary to delete all the codes stored (See procedure "3. Deleting all recorded transmitters") and start again the above procedure.

To add other remote controls, follow points 6, 7, and 8 of the "QUICK transmitter recording"

Storing of the transmitters and selection of the mode rolling shutter

To store the channel 1 of a transmitter TX1 in a blank control unit 1 controlling a roll-up shutter proceed as follows:

WARNING: the first transmitter stored fixes the direction of the motion of the motor.

Repeat the procedure "1. Transmitter recording and sunshade mode selection" by entering the code 12 **11** 12 in step 3.

Deletion of all the stored transmitters

To delete all the transmitters stored on the control unit it is necessary using a remote control previously stored and proceed as follows:

1. Power only the control unit to be programmed

2. Activate MAMMOLO programming by holding down buttons 4 and 6 until the 6 LEDs turn on
3. Release the buttons and enter the code 12 **11** 13
The two highlighted digits indicate the remote control channel recorded in the control unit; for channel 1 the digits are **11**, for channel 2 the digits are **12**, for channel 3 the digits are **13**, etc up to channel 6. Once the codes have been entered, the LED of the selected channel will blink for 2 minutes after which it exits programming.
4. Position the roll-up shutter at mid-height using UP-STOP-DOWN
5. Press and hold down the PROG button of the remote control until the motor starts to move in a direction
6. Release the PROG button: the motor will stop
7. To exit the programming mode, wait for the led to switch off or press key 1 to exit immediately.

To delete all the codes by means of a transmitter non-stored, proceed as follows:

1. Switch off power supply of the system.
2. Activate MAMMOLO programming by holding down buttons 4 and 6 until the 6 LEDs turn on
3. Release the buttons and enter the code 12 **11** 13
4. Press and keep pressed the button PROG
5. Power all control units where the deletion will be performed
6. Hold down the PROG button until the motor starts to move for about 1/2 second in both directions, indicating that the deletion has been completed.
7. Release the PROG button: the motor will stop
8. To exit the programming mode, wait for the led to switch off or press key 1 to exit immediately.

Programming of the upper position of end-of-stroke sensor

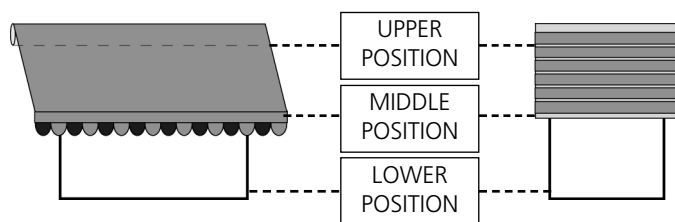

To set the upper position of the end-of-stroke sensor on a roll-up shutter equipped with lock on the upper side it is necessary to use a remote control previously stored and proceed as follows:

1. **Power only the control unit to be programmed**
2. Activate MAMMOLO programming by holding down buttons 4 and 6 until the 6 LEDs turn on
3. Release the buttons and enter the code 12 **11** 14
The two highlighted digits indicate the remote control channel recorded in the control unit; for channel 1 the digits are **11**, for channel 2 the digits are **12**, for channel 3 the digits are **13**, etc up to channel 6. Once the codes have been entered, the LED of the selected channel will blink for 2 minutes after which it exits programming.
4. Position the roll-up shutter at mid-height using UP-STOP-DOWN
5. Press and keep pressed - for about 5 seconds - the key PROG of the transmitter until the motor, moving for 1/2 second in both the ways, proves it is entering into programming phase.
6. Release the key PROG
7. Press the key UP: the roll-up shutter goes up at normal speed
8. Once in contact with the upper lock, it stops and memorizes the position
9. To exit the programming mode, wait for the led to switch off or press key 1 to exit immediately.

To set the upper position of the end-of-stroke sensor on a roll-up shutter without lock on the upper side, it is necessary to use a remote control previously stored and proceed as follows:

Repeat points 1, 2, 3, 4, 5, and 6 described above

7. Position the roll-up shutter in the UPPER position desired using the UP and DOWN buttons. To regulate it precisely, press the PROG button when the motor is close to the limit switch. the motor will start to move in jerks
8. Press the key STOP once reached the required position
9. To exit the programming mode, wait for the led to switch off or press key 1 to exit immediately.

Programming of the lower position of the end-of-stroke sensor

To set the lower position of the end-of-stroke sensor it is necessary to use a remote control previously stored and proceed as follows:

1. **Power only the control unit to be programmed**
2. Activate MAMMOLO programming by holding down buttons 4 and 6 until the 6 LEDs turn on
3. Release the buttons and enter the code 12 **11** 15
The two highlighted digits indicate the remote control channel recorded in the control unit; for channel 1 the digits are **11**, for channel 2 the digits are **12**, for channel 3 the digits are **13**, etc up to channel 6. Once the codes have been entered, the LED of the selected channel will blink for 2 minutes after which it exits programming.
4. Position the roll-up shutter at mid-height using UP-STOP-DOWN
5. Press and keep pressed - for about 5 seconds - the key PROG of the transmitter until the motor, moving for 1/2 second in both the ways, proves it is entering into programming phase.
6. Release the key PROG
7. Position the roll-up shutter in the LOWER position desired using the UP and DOWN buttons. To regulate it precisely, press the PROG button when the motor is close to the limit switch. The motor will start to move in jerks
8. Press the key STOP once reached the required position
9. To exit the programming mode, wait for the led to switch off or press key 1 to exit immediately.

Programming of the middle position of the end-of-stroke sensor

To set the middle position of the end-of-stroke sensor it is necessary to use a remote control previously stored and proceed as follows:

1. **Power only the control unit to be programmed**
2. Activate MAMMOLO programming by holding down buttons 4 and 6 until the 6 LEDs turn on
3. Release the buttons and enter the code 12 **11** 16
The two highlighted digits indicate the remote control channel recorded in the control unit; for channel 1 the digits are **11**, for channel 2 the digits are **12**, for channel 3 the digits are **13**, etc up to channel 6. Once the codes have been entered, the LED of the selected channel will blink for 2 minutes after which it exits programming.
4. Position the roll-up shutter in the INTERMEDIATE position desired using UP and DOWN.
5. Press and keep pressed - for about 5 seconds - the key PROG of the transmitter until the motor proves the correct storage of the end-of-stroke by moving for 1/2 second in both the ways
6. Release the key PROG
7. To exit the programming mode, wait for the led to switch off or press key 1 to exit immediately.

To take the roll-up shutter to a middle position press the key STOP for at least 3 seconds (when the motor is stopped): the roll-up shutter moves until reached the position stored.

To delete the intermediate position, it a previously recorded remote control must be available. Repeat the procedure indicated above and skip step 4.

Storing of the level of intervention of the wind sensor

To set the level of intervention of the wind sensor it is necessary to use a remote control previously stored and proceed as follows:

⚠ WARNING: to make the awning close, the wind sensor has to detect a value higher than the set threshold value for at least 5 seconds. The automation is blocked for 8 minutes when the awning is closed because of strong wind.

1. Activate MAMMOLO programming by holding down buttons 4 and 6 until the 6 LEDs turn on
2. Release the buttons and enter the code 12 **11** 17
The two highlighted digits indicate the remote control channel recorded in the control unit; for channel 1 the digits are **11**, for channel 2 the digits are **12**, for channel 3 the digits are **13**, etc up to channel 6. Once the codes have been entered, the LED of the selected channel will blink for 2 minutes after which it exits programming.
3. Press and keep pressed (for 5 about seconds) the button PROG of the transmitter until the motor moves jerkily in both the ways showing that it enters the storing.
4. The number of jerks made by the motor corresponds to the level currently set:

1 jerk	= level 1 = 10 Km/h (default)
2 jerks	= level 2 = 15 Km/h
3 jerks	= level 3 = 20 Km/h
4 jerks	= level 4 = 30 Km/h
5 jerks	= level 5 = 40 Km/h
5. Release the key PROG
6. To increase the level press button UP, to decrease it press button DOWN.
7. As soon as the control unit receives the control, it shows the new level moving the motor with the corresponding number of jerks.
8. To exit the programming press STOP: the motor displays again the set level and exits.
9. To exit the programming mode, wait for the led to switch off or press key 1 to exit immediately.

Programming of the level of intervention of the sun sensor

To set the level of intervention of the sun sensor it is necessary to use a remote control previously stored and proceed as follows:

⚠ WARNING: to make the awning open the sun sensor has to detect a value higher than the set threshold value for at least 8 minutes. To make it close, the sensor has to detect a value lower than the set threshold value for at least 8 minutes. Interruptions of light (due to clouds) shorter than a minute are not detected, while the 8-minute timer is set at zero when longer than one minute.

1. Activate MAMMOLO programming by holding down buttons 4 and 6 until the 6 LEDs turn on
2. Release the buttons and enter the code 12 **11** 18
The two highlighted digits indicate the remote control channel recorded in the control unit; for channel 1 the digits are **11**, for channel 2 the digits are **12**, for channel 3 the digits are **13**, etc up to channel 6. Once the codes have been entered, the LED of the selected channel will blink for 2 minutes after which it exits programming.
3. Press and keep pressed (for 5 about seconds) the button PROG of the transmitter until the motor moves jerkily in both the ways showing that it enters the storing.
4. The number of jerks made by the motor corresponds to the level currently set:

1 jerk	= level 1 = 2 Klux
2 jerks	= level 2 = 5 Klux
3 jerks	= level 3 = 10 Klux (default)
4 jerks	= level 4 = 20 Klux
5 jerks	= level 5 = 40 Klux
5. Release the key PROG
6. To increase the level press button UP, to decrease it press button DOWN.
7. As soon as the control unit receives the control, it shows the new level moving the motor with the corresponding number of jerks.
8. To exit the programming press STOP: the motor displays again the set level and exits.
9. To exit the programming mode, wait for the led to switch off or press key 1 to exit immediately.

Programming of the level of temperature

The temperature can be set on 5 levels, under which the sun sensor must not open the awning, even if the light intensity has exceeded the level set.

This function is particularly useful in Countries with wintry weather, where sunny but very cold days are frequent. In this case, it is not necessary to open the awnings, to let the sun warm the inner rooms.

To set the level of temperature it is necessary to use a remote control previously stored and proceed as follows:

1. Activate MAMMOLO programming by holding down buttons 4 and 6 until the 6 LEDs turn on
2. Release the buttons and enter the code 12 **11** 21
The two highlighted digits indicate the remote control channel recorded in the control unit; for channel 1 the digits are **11**, for channel 2 the digits are **12**, for channel 3 the digits are **13**, etc up to channel 6. Once the codes have been entered, the LED of the selected channel will blink for 2 minutes after which it exits programming.
3. Press and keep pressed (for 5 about seconds) the button PROG of the transmitter until the motor moves jerkily in both the ways showing that it enters the storing.
4. The number of jerks made by the motor corresponds to the level currently set:

1 jerk	= level 1 = sensor disabled (default)
2 jerks	= level 2 = 0°C
3 jerks	= level 3 = 5°C
4 jerks	= level 4 = 10°C
5 jerks	= level 5 = 15°C
5. Release the key PROG
6. To increase the level press button UP, to decrease it press button DOWN.
7. As soon as the control unit receives the control, it shows the new level moving the motor with the corresponding number of jerks.
8. To exit the programming press STOP: the motor displays again the set level and exits.
9. To exit the programming mode, wait for the led to switch off or press key 1 to exit immediately.

CONSEILS IMPORTANTS

- L'installation doit être faite par techniciens qualifiés suivant attentivement les normes de sécurité en vigueur.
- Pour le remplacement du câble d'alimentation du moteur, se rapporter seulement à des techniciens qualifiés.
- Ni percer ni insérer vises pour toute la longueur du moteur.
- Ne pas mettre le moteur en contact avec liquides.
- Eviter choc, écrasements ou chutes du moteur.
- Altérations ou branchements incorrects annulent la garantie.

ATTENTION : Le câble d'alimentation ne doit pas être exposé à l'action directe des rayons solaires ou de la pluie

Remarque :

- a) Lire attentivement les instructions avant la mise en place
- b) S'assurer que tous les accessoires sont fixés de sorte à ce que le moteur fonctionne sans aucun problème mécanique. La charge doit être balancée par rapport à la puissance du moteur
- c) Les branchements électriques doivent être effectués par le personnel technique spécialisé et œuvrer conformément aux lois

ATTENTION : Instructions importantes pour la sécurité.
Il est important pour la sécurité des personnes de suivre ces instructions. Sauver ces instructions.

ATTENTION :

- Instructions importantes pour la sécurité.
- Suivre toutes les instructions : une mise en place erronée peut engendrer de graves endommagements
 - Empêcher les enfants de jouer avec les commandes fixes.
 - Garder les télécommandes hors de la portée des enfants
 - Contrôler fréquemment la mise en place pour éviter des déséquilibres et des signes d'usure ou endommagement aux câbles et aux ressorts
 - Ne pas utiliser au cas où des réparations ou réglages seraient nécessaires
 - Les pièces en mouvement doivent être installées à une hauteur supérieure à 2,5 m du sol ou de tout autre niveau y permettant l'accès
 - L'élément d'actionnement d'un poussoir doit être placé directement auprès de l'élément mouvementé mais loin des pièces en mouvement et installé à une hauteur minimale de 1,5 m
 - Les commandes fixes doivent être installées en position visible
 - Le mécanisme ne peut pas être utilisé en plein air
 - Prévoir au but du circuit un sectionneur bipolaire d'une distance de ouverture de au moins 3mm.
 - Ne brancher plus d'un moteur pour chaque touche de commande.

DÉCLARATION D'INCORPORATION POUR LES QUASI-MACHINES (Directive 2006/42/CE, Annexe II-B)

Le fabricant **CIBOFER INTERNATIONAL s.r.l.**, ayant son siège social a: Via Asiago, 16 - 20061 CARUGATE (MI) Italia

Déclare sous sa propre responsabilité que:
l'automatisme modèle:
CBC.030.60.MA, CBC.050.60.MA,
CBC.070.60.MA, CBC.090.60.MA

Description: **actionneur électromécanique pour volets roulants et rideaux pare-soleil**

- a été conçu pour être incorporé dans une **volets roulants / rideaux pare-soleil** garage en vue de former une machine conformément à la Directive 2006/42/CE.
Cette machine ne pourra pas être mise en service avant d'être déclarée conforme aux dispositions de la directive 2006/42/CE (Annexe II-A)
- est conforme exigences essentielles applicables des Directives: Directive Machines 2006/42/CE (Annexe I, Chapitre 1)
Directive basse tension 2006/95/CE
Directive compatibilité électromagnétique 2004/108/CE
Directive Radio 99/05/CE

La documentation technique est à disposition de l'autorité compétente sur demande motivée à l'adresse suivante:
CIBOFER INTERNATIONAL s.r.l.
Via Asiago, 16 - 20061 CARUGATE (MI) Italia

La personne autorisée à signer la présente déclaration d'incorporation et à fournir la documentation technique est :
Stefano Ciriello
Représentant légal de CIBOFER INTERNATIONAL s.r.l.
Carugate, 28/01/2010

Notices de montage

1. Fixer l'étrier **A** au mur.
2. Insérer la couronne **A** sur le collier **B** du fin course (fig. 1)
3. Insérer la poulie **C** sur le gujon du moteur **D**.
4. Insérer la goupille **E** sur le gujon du moteur **D**.
5. Insérer complètement le moteur dans le tube enrouleur.
6. Fixer le tube enrouleur avec la poulie de traxion avec vis 4 x 10 (fig. 2)

MOTEUR TUBULAIRE POUR STORES ET VOILETS AVEC ARMOIRE DE COMMANDE INTEGREE

Ce système d'ouverture est constitué par un moteur tubulaire avec armoire de commande intégrée avec les caractéristiques suivantes:

- Récepteur radio super-hétérodine incorporé 434.15 MHz.
- Le système est géré par émetteurs série **DOTTO** / **MAMMOLO**.
- Il est même possible gérer le store / volet roulant par un bouton de commande externe (type Norm. Ouvert, de n'importe quelle série).
- La programmation on peut la faire via radio ou par bouton de commande externe.
- **L'installation prévoit l'emploi d'un capteur model EOLO / EOLO PLUS**
- Détection d'obstacles: si pendant la fermeture du store un obstacle est détecté, le dispositif ouvre complètement le store

LOGIQUE DI FONCTIONNEMENT DU POUSSOIR EXTERNE

A chaque pression du poussoir la centrale exécute de façon séquentielle le commande suivant:

OUVRE → STOP → FERME → STOP → OUVRE ...

LOGIQUE EMETTEUR

La logique du fonctionnement à chaque pression des touches est la suivante:

▲ → FERME → FERME → FERME

▬ → STOPS → STOPS → STOPS

▼ → OUVRE → OUVRE → OUVRE

PROGRAMMATION DES EMETTEURS

Il est possible mémoriser jusqu'à 30 canaux sur chaque centrale de commande. Pour mémoriser les émetteurs lire avec attention le paragraphe "PROGRAMMATION DES FONCTIONS A TRAVERS DES EMETTEURS DE LA SERIE DOTTO" ou "PROGRAMMATION DES FONCTIONS A TRAVERS DES EMETTEURS DE LA SERIE MAMMOLO".

ACTIVATION DES CAPTEURS

Pour activer la fonction du capteurs il faut avoir au moins un émetteur mémorisé.

⚠ IMPORTANT:

- L'intervention de l'anémomètre cause l'inhibition du fonctionnement de l'émetteur et de la touche externe pour environ 8 min.
- Le capteur anémomètre doit être installé près du store pour éviter qu'un vent trop violent puisse l'endommager.

TEMPS DE TRAVAIL DU MOTEUR

La centrale arrête le mouvement du moteur après 5 minute. En cas de mauvais fonctionnement du fin course, ce "time out" évite le surchauffe du moteur.

PROGRAMMATION DES FONCTIONS A TRAVERS DES EMETTEURS DE LA SERIE DOTTO

En utilisant un émetteur de la série DOTTO, il est possible modifier les fonctions de la centrale qui contrôle le moteur tubulaire.

DOTTO est équipé avec un dip-switch à 10 interrupteurs grâce auquel il est possible modifier les fonctions désirées : mettre sur ON l'interrupteur correspondant à la fonction qu'on veut programmer et suivre attentivement le procédé dédié.

ATTENTION: Tous les autres interrupteurs doivent être sur OFF.

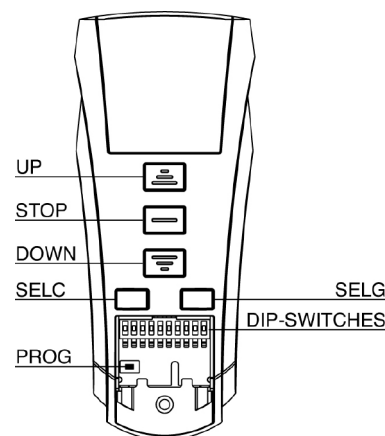

DIP	FUNCTION
1	Mémorisation des émetteurs et sélection de la modalité store
2	Mémorisation des émetteurs et sélection de la modalité volets
3	Effacement total de tous les émetteurs mémorisés
4	Programmation de la position supérieure du fin de course
5	Programmation de la position inférieure du fin de course
6	Programmation de la position intermédiaire du fin de course
7	Programmation du niveau d'intervention du capteur de vent
8	Programmation du niveau d'intervention du capteur de soleil
9	NON UTILISÉ
10	Programmation du niveau de température

Switch 1 : mémorisation des émetteurs et sélection de la modalité store

Pour mémoriser un émetteur TX1 dans une centrale vierge suivre ce procédé :

ATTENTION : le premier émetteur qu'on mémorise détermine la direction de mouvement du moteur.

1. Alimenter seulement l'armoire de commande à programmer.

- Régler en position ON le switch 1 de l'émetteur TX1
- Seul DOTTO à canaux multiples: appuyer plusieurs fois la touche SELC de l'émetteur TX1 jusqu'à visualiser le canal désiré
- Appuyer et maintenir appuyé (pour 5 secondes environs) la touche PROG de l'émetteur TX1 jusqu'à quand le moteur bouge dans une direction.
- Relâcher la touche PROG : le moteur s'arrête.
- Appuyer les touches UP ou DOWN selon la direction dans laquelle le moteur se bougeait avant de s'arrêter :
 - si le store montait, appuyer sur la touche UP ; direction acquise: la touche UP fait monter le store, la touche DOWN fait descendre le store;
 - si le store descendait, appuyer sur la touche DOWN; direction acquise: la touche DOWN fait descendre le store, la touche UP fait monter le store.
- Régler en position OFF le switch 1.

Essayer d'actionner le store et vérifier qu'il marche selon la logique décrite. Si la logique est inversée, il est nécessaire effacer tous les codes mémorisés (voir Switch 3) et répéter les opérations précédentes.

Pour ajouter un autre émetteur TX2 à la centrale il est nécessaire avoir à disposition une télécommande précédemment mémorisée et suivre ce procédé:

- Seul DOTTO à canaux multiples: appuyer plusieurs fois la touche SELC de l'émetteur TX1 jusqu'à visualiser le canal mémorisé.
- Seul DOTTO à canaux multiples: appuyer plusieurs fois la touche SELC du nouvel émetteur TX2 jusqu'à visualiser le canal à mémoriser.
- Positionner le store à mi-hauteur avec le TX1.
- Régler en position ON le switch 1 de l'émetteur TX1.
- Appuyer et maintenir appuyé, pour 5 secondes environs, la touche PROG du TX1 jusqu'à quand le moteur bouge.
- Relâcher la touche PROG, le moteur s'arrête.
- Appuyer la touche UP ou DOWN du TX2 : l'émetteur est mémorisé avec la même logique du TX1.
- Régler en position OFF le switch 1.

Switch 2 : Mémorisation des émetteurs et sélection de la modalité volets

Pour mémoriser la voie 1 d'un émetteur TX1 dans une centrale 1 vierge contrôlant un volet, suivre ce procédé:

ATTENTION: le premier émetteur qu'on mémorise détermine la direction de mouvement du moteur.

Répéter le procédé suit pour le switch1, en utilisant seulement le switch 2.

Switch 3 : Effacement total de tous les émetteurs mémorisés

Pour effacer tous les émetteurs mémorisés dans la centrale, il est nécessaire avoir à disposition une télécommande précédemment mémorisée et suivre ce procédé :

1. Alimenter seulement l'armoire de commande à programmer

- Seul DOTTO à canaux multiples: appuyer plusieurs fois la touche SELC de l'émetteur jusqu'à visualiser le canal mémorisé.
- Positionner le volet à mi-hauteur.
- Régler le switch 3 de l'émetteur en position ON.
- Appuyer et maintenir appuyé la touche PROG de l'émetteur jusqu'à quand le moteur bouge dans les deux directions pour 1 sec., en indiquant la fin de l'effacement.
- Relâcher la touche PROG et régler le switch 3 de l'émetteur en position OFF.

Pour effacer tous les codes avec un émetteur non-mémorisé suivre ce procédé :

- Positionner le volet à mi-hauteur.
- Enlever l'alimentation au système.
- Régler le switch 3 d'un émetteur sur la position ON.
- Appuyer et maintenir appuyée la touche PROG.
- N'alimenter que la centrale sur laquelle on doit effectuer l'effacement : après 1 seconde environ le moteur bouge dans les deux directions en signalant le correct effacement.
- Relâcher la touche PROG et régler le switch 3 en position OFF.

Switch 4: programmation de la position supérieure du fin de course

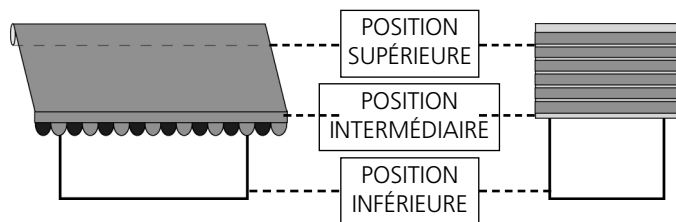

Pour régler la position supérieure du fin de course sur un store équipé avec blocage sur le point supérieur il est nécessaire disposer d'une télécommande précédemment mémorisée et suivre ce procédé :

1. **Alimenter seulement l'armoire de commande à programmer**
2. Seul DOTTO à canaux multiples: appuyer plusieurs fois la touche SELC de l'émetteur jusqu'à visualiser le canal mémorisé.
3. Positionner le volet à mi-hauteur.
4. Régler le switch 4 de l'émetteur en position ON.
5. Appuyer et maintenir appuyé - pour environ 5 secondes - la touche PROG de l'émetteur jusqu'à quand le moteur bouge dans les deux directions pour demi-seconde, en indiquant l'entrée en programmation.
6. Relâcher la touche PROG.
7. Appuyer la touche UP : le store monte à vitesse normale
8. Arrivée à son arrêt supérieur, il s'arrête et mémorise la position
9. Régler le switch 4 de l'émetteur en position OFF

Pour régler la position supérieure du fin de course sur un store sans blocage sur le point supérieur il est nécessaire disposer d'une télécommande précédemment mémorisée et suivre ce procédé:

1. **Alimenter seulement l'armoire de commande à programmer**
2. Seul DOTTO à canaux multiples: appuyer plusieurs fois la touche SELC de l'émetteur jusqu'à visualiser le canal mémorisé.
3. Positionner le volet à mi-hauteur.
4. Régler le switch 4 de l'émetteur en position ON.
5. Appuyer et maintenir appuyé - pour environ 5 secondes - la touche PROG de l'émetteur jusqu'à quand le moteur bouge dans les deux directions pour demi-seconde, en indiquant l'entrée en programmation.
6. Relâcher la touche PROG.
7. Positionner le volet à la position SUPÉRIEURE souhaitée en agissant sur les touches UP et DOWN. Pour effectuer un réglage précis, presser sur la touche PROG lorsque le moteur s'approche en butée : le moteur commence à démarrer par saccades.
8. Appuyer la touche STOP lorsque la position désirée est rejointe : le moteur s'arrête et en se bougeant pour demie-seconde vers le bas et vers le haut indique la correcte mémorisation du fin de course.
9. Régler le switch 4 de l'émetteur en position OFF

Switch 5 : Programmation de la position inférieure du fin de course

Pour régler la position inférieure du fin de course il est nécessaire disposer d'une télécommande précédemment mémorisée et suivre ce procédé:

1. Seul DOTTO à canaux multiples: appuyer plusieurs fois la touche SELC de l'émetteur jusqu'à visualiser le canal mémorisé.
2. Positionner le volet à mi-hauteur.
3. Régler le switch 5 de l'émetteur en position ON.
4. Appuyer et maintenir appuyé - pour environ 5 secondes - la touche PROG de l'émetteur jusqu'à quand le moteur bouge dans les deux directions pour demi-seconde, en indiquant l'entrée en programmation.
5. Relâcher la touche PROG.
6. Positionner le volet à la position INFÉRIEURE souhaitée en agissant sur les touches UP et DOWN. Pour effectuer un réglage précis, presser sur la touche PROG lorsque le moteur s'approche en butée : le moteur commence à démarrer par saccades.
7. Appuyer la touche STOP lorsque la position désirée est rejointe : le moteur s'arrête et en se bougeant pour demie-seconde vers le haut et vers le bas indique la correcte mémorisation du fin de course.
8. Régler le switch 5 de l'émetteur en position OFF

Switch 6 : Programmation de la position intermédiaire du fin de course

Pour régler la position intermédiaire du fin de course il est nécessaire disposer d'une télécommande précédemment mémorisée et suivre ce procédé :

1. Seul DOTTO à canaux multiples: appuyer plusieurs fois la touche SELC de l'émetteur jusqu'à visualiser le canal mémorisé.
2. Positionner le volet à la position intermédiaire désirée par les touches UP, DOWN et STOP
3. Régler le switch 6 de l'émetteur en position ON.
4. Appuyer et maintenir appuyé - pour environ 5 secondes - la touche PROG de l'émetteur jusqu'à quand le moteur bouge dans les deux directions pour demi-seconde, en indiquant la mémorisation de la position intermédiaire.
5. Relâcher la touche PROG.
6. Régler le switch 6 de l'émetteur en position OFF

Pour positionner le store en position intermédiaire appuyer la touche STOP pour environ 3 secondes (le moteur arrêté): le store bouge jusqu'à rejoindre la position mémorisée.

Pour effacer la position intermédiaire précédemment mémorisée il est nécessaire disposer d'une télécommande précédemment mémorisée et suivre ce procédé :

1. Positionner le volet à mi-hauteur.
2. Régler en position ON le switch 6 de l'émetteur
3. Appuyer et maintenir appuyé - pour environ 5 secondes - la touche PROG de l'émetteur jusqu'à quand le moteur bouge dans les deux directions pour demi-seconde, en indiquant l'effacement de la position intermédiaire
4. Relâcher la touche PROG
5. Régler en position OFF le switch 6 de l'émetteur

Switch 7: programmation du niveau d'intervention du capteur de vent

Pour régler le niveau d'intervention du capteur de vent, il faut avoir à disposition une télécommande précédemment mémorisée et suivre ce procédé :

⚠ ATTENTION: pour provoquer la fermeture du store, le capteur de vent doit détecter une valeur supérieure au seuil donné pour au moins 5 secondes. La fermeture du store provoquée par le vent fort bloque l'automatisation pour au moins 8 minutes.

1. Seul DOTTO à canaux multiples: appuyer plusieurs fois la touche SELC de l'émetteur jusqu'à visualiser le canal mémorisé.
2. Positionner le volet à mi-hauteur.
3. Régler en position ON le switch 7 de l'émetteur.
4. Appuyer et maintenir appuyée (pour 5 secondes environs) la touche PROG de l'émetteur jusqu'à quand le moteur bouge à secousses dans les deux directions en signalant l'entrée en programmation.
5. Le nombre des secousses du moteur correspond au niveau actuel :
1 secousse = niveau 1 = 10 Km/h (valeur standard)
2 secousses = niveau 2 = 15 Km/h
3 secousses = niveau 3 = 20 Km/h
4 secousses = niveau 4 = 30 Km/h
5 secousses = niveau 5 = 40 Km/h
6. Pour augmenter le niveau appuyer la touche UP et pour la réduire appuyer la touche DOWN.
7. Lorsque la centrale reçoit la commande, le nouveau niveau est visualisé par actionnement du moteur avec le nombre de secousses correspondantes.
8. Pour sortir de la programmation appuyer STOP : le moteur visualise encore une fois le niveau réglé et sort de la modalité programmation.
9. Régler en position OFF le switch 7.

Switch 8: Programmation du niveau d'intervention du capteur de soleil

Pour régler le niveau d'intervention du capteur de soleil, il est nécessaire utiliser une télécommande précédemment mémorisée et suivre ce procédé :

⚠ ATTENTION: pour provoquer l'ouverture du store, le capteur de soleil doit détecter une valeur supérieure au seuil donné pour au moins 8 minutes. Pour en provoquer la fermeture, le capteur doit détecter une valeur inférieure au seuil donné pour au moins 8 minutes. Interruptions de lumière (dues à nuages) de durée inférieure à 1 minute ne sont pas relevées, alors que le minuteur est mis à zéro quand la durée est supérieure à 1 minute.

1. Seul DOTTO à canaux multiples: appuyer plusieurs fois la touche SELC de l'émetteur jusqu'à visualiser le canal mémorisé.
2. Positionner le volet à mi-hauteur.
3. Régler en position ON le switch 8 de l'émetteur.
4. Appuyer et maintenir appuyée (pour 5 secondes environs) la touche PROG de l'émetteur jusqu'à quand le moteur bouge à secousses dans les deux directions en signalant l'entrée en programmation.
5. Le nombre des secousses du moteur correspond au niveau actuel :
1 secousse = niveau 1 = 2 Klux
2 secousses = niveau 2 = 5 Klux
3 secousses = niveau 3 = 10 Klux (valeur standard)
4 secousses = niveau 4 = 20 Klux
5 secousses = niveau 5 = 40 Klux

6. Pour augmenter le niveau appuyer la touche UP et pour la réduire appuyer la touche DOWN.
7. Lorsque la centrale reçoit la commande, le nouveau niveau est visualisé par actionnement du moteur avec le nombre de secousses correspondantes.
8. Pour sortir de la programmation appuyer STOP : le moteur visualise encore une fois le niveau réglé et sort de la modalité programmation.
9. Régler en position OFF le switch 8.

Déshabilitation du capteur de soleil

Pour déshabiller le capteur de soleil suivre ce procédé:

1. Seul DOTTO à canaux multiples: appuyer plusieurs fois la touche SELC de l'émetteur jusqu'à visualiser le canal mémorisé.
2. Positionner le volet à mi-hauteur.
3. Presser la touche STOP et immédiatement après la touche DOWN (en maintenant pressée la touche STOP) jusqu'à quand le moteur bouge pour environ une seconde dans les deux directions, en indiquant l'achèvement du procédé.

Pour ré-habiller le capteur du soleil il suffit de répéter le procédé décrit ci-dessus en utilisant la touche UP au lieu de la touche DOWN.

Switch 10 : Programmation du niveau de température

La température peut être réglé sur 5 niveaux, sous lesquels le capteur de soleil ne doit pas ouvrir le store, même si l'intensité de la lumière a dépassé le niveau réglé par le switch 8.

Cette fonction est particulièrement utile dans les Pays avec climat rigoureux, où les jours de soleil mais très froids sont fréquents. Dans ces cas, il n'est pas nécessaire ouvrir les stores, afin de permettre au soleil de chauffer l'intérieur de la maison.

Pour régler le niveau de température, il est nécessaire utiliser une télécommande précédemment mémorisé et suivre ce procédé :

1. Seul DOTTO à canaux multiples: appuyer plusieurs fois la touche SELC de l'émetteur jusqu'à visualiser le canal mémorisé.
2. Positionner le volet à mi-hauteur.
3. Régler en position ON le switch 10 de l'émetteur.
4. Appuyer et maintenir appuyée (pour 5 secondes environs) la touche PROG de l'émetteur jusqu'à quand le moteur bouge à secousses dans les deux directions en signalant l'entrée en programmation.
5. Le nombre des secousses du moteur correspond au niveau actuel :
1 secousse = niveau 1 = capteur déshabilité (valeur standard)
2 secousses = niveau 2 = 0°C
3 secousses = niveau 3 = 5°C
4 secousses = niveau 4 = 10°C
5 secousses = niveau 5 = 15°C
6. Pour augmenter le niveau appuyer la touche UP et pour la réduire appuyer la touche DOWN.
7. Lorsque la centrale reçoit la commande, le nouveau niveau est visualisé par actionnement du moteur avec le nombre de secousses correspondantes.
8. Pour sortir de la programmation appuyer STOP : le moteur visualise encore une fois le niveau réglé et sort de la modalité programmation.
9. Régler en position OFF le switch 10.

PROGRAMMATION DES FONCTIONS A TRAVERS DES EMETTEURS DE LA SERIE MAMMOLO

En utilisant un émetteur de la série MAMMOLO il est possible de modifier les fonctions de l'armoire de commande pilotant le moteur tubulaire.

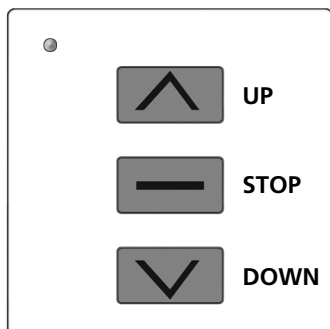

Mémorisation RAPIDE des émetteurs

Pour mémoriser les télécommandes sur une armoire de commande vierge pilotant un volet roulant ou un store (NON plissé), suivre la procédure ci-après :

ATTENTION : le premier émetteur que l'on mémorise détermine la direction de mouvement du moteur.

1. Alimenter seulement la armoire de commande à programmer

2. Presser et maintenir enfoncées les touches UP et DOWN jusqu'à ce que le moteur commence à démarrer en une direction
3. Relâcher les touches : le moteur s'arrête
4. Presser sur les touches UP ou DOWN selon la direction dans laquelle le roulant avançait avant de s'arrêter :
 - si le roulant montait appuyer sur la touche UP ; direction acquise : touche UP fait monter le roulant, touche DOWN fait descendre le roulant
 - si le roulant descendait appuyer sur la touche DOWN ; direction acquise : touche DOWN fait descendre le roulant, touche UP fait monter le roulant.
5. Programmation terminée

Pour ajouter d'autres télécommandes, suivre la procédure suivante :

6. Presser et maintenir enfoncées sur les touches UP et DOWN d'une télécommande déjà mémorisée jusqu'à ce que le moteur commence à démarrer en une direction
7. Relâcher les touches : le moteur s'arrête
8. Presser sur la touche UP ou DOWN de la nouvelle télécommande

ATTENTION : Si le store est plissé, effectuer la mémorisation de la première télécommande suivant la procédure « 1. Mémorisation des émetteurs et sélection de la modalité store ».

Programmation AVANCÉE des fonctions

Pour effectuer la programmation AVANCÉE des fonctions, il est nécessaire d'enlever le masque de la télécommande et de suivre soigneusement les procédures dédiées aux différentes fonctions.

Chaque fonction est sélectionnable en tapant un code pendant la procédure de programmation ; ci-après un tableau récapitulatif des fonctions avec les différents codes de programmation.

CODE			FONCTION
A	B	C	
12	11	11	Mémorisation des émetteurs et sélection de la modalité store
12	11	12	Mémorisation des émetteurs et sélection de la modalité volets
12	11	13	Effacement total de tous les émetteurs mémorisés
12	11	14	Programmation de la position supérieure du fin de course
12	11	15	Programmation de la position inférieure du fin de course
12	11	16	Programmation de la position intermédiaire du fin de course
12	11	17	Programmation du niveau d'intervention du capteur de vent
12	11	18	Programmation du niveau d'intervention du capteur de soleil
12	11	21	Programmation du niveau de température

A: code pour activer la programmation

B: indique le canal 1 de la télécommande ; pour le canal 2 les chiffres sont **12**, pour le canal 3 sont **13** et ainsi de suite jusqu'au canal 6

C: code de la fonction à programmer

Dans l'image suivante on illustre les références des touches et des DELs utilisées pendant la phase de programmation

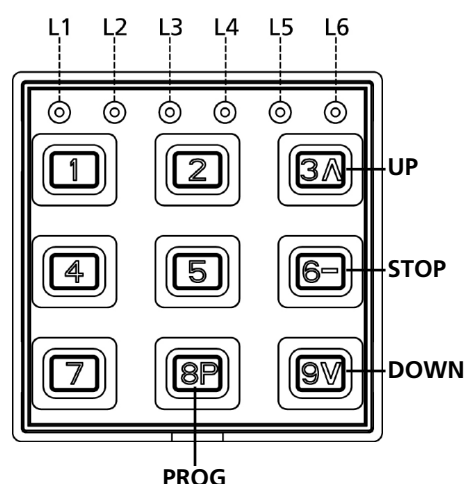

Mémorisation des émetteurs et sélection de la modalité store

Pour mémoriser un émetteur TX1 dans une centrale vierge suivre ce procédé :

ATTENTION : le premier émetteur qu'on mémorise détermine la direction de mouvement du moteur.

- 1. Alimenter seulement l'armoire de commande à programmer.**
2. Activer la programmation de MAMMOLO en appuyant sur les touches 4 et 6 jusqu'à ce que les 6 DELs ne s'allument
3. Relâcher les touches et taper le code 12 **11 11**
Les deux chiffres mis en évidence indiquent le canal de la télécommande à mémoriser ; pour le canal 1 les chiffres sont **11**, pour le canal 2 sont **12**, pour le canal 3 sont **13** et ainsi de suite jusqu'au canal 6.
Une fois le code tapé, la DEL du canal sélectionné clignote pour 2 minutes après quoi elle sort de la programmation.
4. Presser et maintenir enfoncée la touche PROG de la télécommande TX1 jusqu'à ce que le moteur ne commence à démarrer vers une direction.
5. Relâcher la touche PROG : le moteur s'arrête.
6. Appuyer les touches UP ou DOWN selon la direction dans laquelle le moteur se bougeait avant de s'arrêter :
- si le store montait, appuyer sur la touche UP ; direction acquise: la touche UP fait monter le store, la touche DOWN fait descendre le store;
- si le store descendait, appuyer sur la touche DOWN; direction acquise: la touche DOWN fait descendre le store, la touche UP fait monter le store.
7. Pour sortir de la programmation, attendre que le LED s'éteigne ou appuyer sur la touche 1 pour sortir immédiatement.

Essayer d'actionner le store et vérifier qu'il marche selon la logique décrite. Si la logique est inversée, il est nécessaire effacer tous les codes mémorisés (voir procédure « 3. Effacement de tous les émetteurs mémorisés ») et répéter les opérations précédentes.

Pour ajouter d'autres télécommandes suivre les points 6, 7, 8 de la procédure « Mémorisation RAPIDE des émetteurs »

Mémorisation des émetteurs et sélection de la modalité volets

Pour mémoriser la voie 1 d'un émetteur TX1 dans une centrale 1 vierge contrôlant un volet, suivre ce procédé:

ATTENTION: le premier émetteur qu'on mémorise détermine la direction de mouvement du moteur.
Répéter la procédure « 1. Mémorisation des émetteurs et sélection de la modalité store » mais en tapant le code 12 **11 12** au point 3.

Effacement total de tous les émetteurs mémorisés

Pour effacer tous les émetteurs mémorisés dans la centrale, il est nécessaire avoir à disposition une télécommande précédemment mémorisée et suivre ce procédé :

- 1. Alimenter seulement l'armoire de commande à programmer**
2. Activer la programmation de MAMMOLO en appuyant sur les touches 4 et 6 jusqu'à ce que les 6 DELs ne s'allument
3. Relâcher les touches et taper le code 12 **11 13**
Les deux chiffres mis en évidence indiquent le canal de la télécommande mémorisé dans l'armoire de commande ; pour le canal 1 les chiffres sont **11**, pour le canal 2 sont **12**, pour le canal 3 sont **13** et ainsi de suite jusqu'au canal 6.
Une fois le code tapé, la DEL du canal sélectionné clignote pour 2 minutes après quoi elle sort de la programmation.
4. Positionner le roulant à la mi-hauteur par les touches UP-STOP-DOWN
5. Presser et maintenir enfoncée la touche PROG de la télécommande jusqu'à ce que le moteur ne commence à démarrer vers une direction.
6. Relâcher la touche PROG : le moteur s'arrête
7. Pour sortir de la programmation, attendre que le LED s'éteigne ou appuyer sur la touche 1 pour sortir immédiatement.

Pour effacer tous les codes avec un émetteur non-mémorisé suivre ce procédé :

1. Enlever l'alimentation au système.
2. Activer la programmation de MAMMOLO en appuyant sur les touches 4 et 6 jusqu'à ce que les 6 DELs ne s'allument
3. Relâcher les touches et taper le code 12 **11 13**
4. Appuyer et maintenir appuyée la touche PROG.
5. Alimenter les armoires de commande sur lesquelles on veut effectuer l'effacement
6. Presser sur la touche PROG jusqu'à ce que le moteur ne démarre pour environ 1/2 seconde dans les deux directions, indiquant la fin de l'effacement
7. Relâcher la touche PROG : le moteur s'arrête
8. Pour sortir de la programmation, attendre que le LED s'éteigne ou appuyer sur la touche 1 pour sortir immédiatement.

Programmation de la position supérieure du fin de course

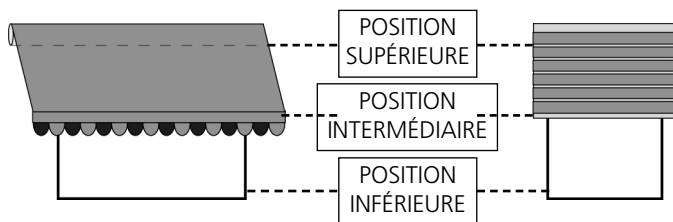

Pour régler la position supérieure du fin de course sur un store équipé avec blocage sur le point supérieur il est nécessaire disposer d'une télécommande précédemment mémorisée et suivre ce procédé :

- 1. Alimenter seulement l'armoire de commande à programmer**
2. Activer la programmation de MAMMOLO en appuyant sur les touches 4 et 6 jusqu'à ce que les 6 DELs ne s'allument
3. Relâcher les touches et taper le code 12 **11** 14
Les deux chiffres mis en évidence indiquent le canal de la télécommande mémorisé dans l'armoire de commande ; pour le canal 1 les chiffres sont **11**, pour le canal 2 sont **12**, pour le canal 3 sont **13** et ainsi de suite jusqu'au canal 6.
Une fois le code tapé, la DEL du canal sélectionné clignote pour 2 minutes après quoi elle sort de la programmation.
4. Positionner le roulant à la mi-hauteur par les touches UP-STOP-DOWN
5. Presser et maintenir enfoncée la touche PROG de la télécommande jusqu'à ce que le moteur bouge dans les deux directions pour demi-seconde, en indiquant l'entrée en programmation.
6. Relâcher la touche PROG.
7. Appuyer la touche UP : le store monte à vitesse normale
8. Arrivée à son arrêt supérieur, il s'arrête et mémorise la position
9. Pour sortir de la programmation, attendre que le LED s'éteigne ou appuyer sur la touche 1 pour sortir immédiatement.

Pour régler la position supérieure du fin de course sur un store sans blocage sur le point supérieur il est nécessaire disposer d'une télécommande précédemment mémorisée et suivre ce procédé :

Répéter les points 1,2,3,4,5,6 qu'on vient de décrire

7. Positionner le volet à la position SUPÉRIEURE souhaitée en agissant sur les touches UP et DOWN. Pour effectuer un réglage précis, presser sur la touche PROG lorsque le moteur s'approche en butée : le moteur commence à démarrer par saccades.
8. Appuyer la touche STOP lorsque la position désirée est rejointe
9. Pour sortir de la programmation, attendre que le LED s'éteigne ou appuyer sur la touche 1 pour sortir immédiatement.

Programmation de la position inférieure du fin de course

Pour régler la position inférieure du fin de course il est nécessaire disposer d'une télécommande précédemment mémorisée et suivre ce procédé :

- 1. Alimenter seulement l'armoire de commande à programmer**
2. Activer la programmation de MAMMOLO en appuyant sur les touches 4 et 6 jusqu'à ce que les 6 DELs ne s'allument
3. Relâcher les touches et taper le code 12 **11** 15
Les deux chiffres mis en évidence indiquent le canal de la télécommande mémorisé dans l'armoire de commande ; pour le canal 1 les chiffres sont **11**, pour le canal 2 sont **12**, pour le canal 3 sont **13** et ainsi de suite jusqu'au canal 6.
Une fois le code tapé, la DEL du canal sélectionné clignote pour 2 minutes après quoi elle sort de la programmation.
4. Positionner le roulant à la mi-hauteur par les touches UP-STOP-DOWN
5. Presser et maintenir enfoncée la touche PROG de la télécommande jusqu'à ce que le moteur bouge dans les deux directions pour demi-seconde, en indiquant l'entrée en programmation.
6. Relâcher la touche PROG.
7. Positionner le volet à la position INFÉRIEURE souhaitée en agissant sur les touches UP et DOWN. Pour effectuer un réglage précis, presser sur la touche PROG lorsque le moteur s'approche en butée : le moteur commence à démarrer par saccades.
8. Appuyer la touche STOP lorsque la position désirée est rejointe
9. Pour sortir de la programmation, attendre que le LED s'éteigne ou appuyer sur la touche 1 pour sortir immédiatement.

Programmation de la position intermédiaire du fin de course

Pour régler la position intermédiaire du fin de course il est nécessaire disposer d'une télécommande précédemment mémorisée et suivre ce procédé :

- 1. Alimenter seulement l'armoire de commande à programmer**
2. Activer la programmation de MAMMOLO en appuyant sur les touches 4 et 6 jusqu'à ce que les 6 DELs ne s'allument
3. Relâcher les touches et taper le code 12 **11** 16
Les deux chiffres mis en évidence indiquent le canal de la télécommande mémorisé dans l'armoire de commande ; pour le canal 1 les chiffres sont **11**, pour le canal 2 sont **12**, pour le canal 3 sont **13** et ainsi de suite jusqu'au canal 6.
Une fois le code tapé, la DEL du canal sélectionné clignote pour 2 minutes après quoi elle sort de la programmation.
4. Positionner le roulant à la position INTERMÉDIAIRE souhaitée utilisant les touches UP-STOP-DOWN
5. Appuyer et maintenir appuyé - pour environ 5 secondes - la touche PROG de l'émetteur jusqu'à quand le moteur bouge dans les deux directions pour demi-seconde, en indiquant la mémorisation de la position intermédiaire.
6. Relâcher la touche PROG.
7. Pour sortir de la programmation, attendre que le LED s'éteigne ou appuyer sur la touche 1 pour sortir immédiatement.

Pour positionner le store en position intermédiaire appuyer la touche STOP pour environ 3 secondes (le moteur arrêté): le store bouge jusqu'à rejoindre la position mémorisée.

Pour effacer la position intermédiaire, il est nécessaire d'avoir à la disposition une télécommande précédemment mémorisée et de répéter la procédure qu'on vient de décrire, n'effectuant pas le point 4

Programmation du niveau d'intervention du capteur de vent

Pour régler le niveau d'intervention du capteur de vent, il faut avoir à disposition une télécommande précédemment mémorisée et suivre ce procédé :

⚠ ATTENTION: pour provoquer la fermeture du store, le capteur de vent doit détecter une valeur supérieure au seuil donné pour au moins 5 secondes. La fermeture du store provoquée par le vent fort bloque l'automatisation pour au moins 8 minutes.

1. Activer la programmation de MAMMOLO en appuyant sur les touches 4 et 6 jusqu'à ce que les 6 DELs ne s'allument
2. Relâcher les touches et taper le code 12 **11** 17
Les deux chiffres mis en évidence indiquent le canal de la télécommande mémorisé dans l'armoire de commande ; pour le canal 1 les chiffres sont **11**, pour le canal 2 sont **12**, pour le canal 3 sont **13** et ainsi de suite jusqu'au canal 6.
Une fois le code tapé, la DEL du canal sélectionné clignote pour 2 minutes après quoi elle sort de la programmation.
3. Appuyer et maintenir appuyée (pour 5 secondes environs) la touche PROG de l'émetteur jusqu'à quand le moteur bouge à secousses dans les deux directions en signalant l'entrée en programmation.
4. Le nombre des secousses du moteur correspond au niveau actuel :
1 secousse = niveau 1 = 10 Km/h (valeur standard)
2 secousses = niveau 2 = 15 Km/h
3 secousses = niveau 3 = 20 Km/h
4 secousses = niveau 4 = 30 Km/h
5 secousses = niveau 5 = 40 Km/h
5. Relâcher la touche PROG.
6. Pour augmenter le niveau appuyer la touche UP et pour la réduire appuyer la touche DOWN.
7. Lorsque la centrale reçoit la commande, le nouveau niveau est visualisé par actionnement du moteur avec le nombre de secousses correspondantes.
8. Pour sortir de la programmation appuyer STOP : le moteur visualise encore une fois le niveau réglé et sort de la modalité programmation.
9. Pour sortir de la programmation, attendre que le LED s'éteigne ou appuyer sur la touche 1 pour sortir immédiatement.

Programmation du niveau d'intervention du capteur de soleil

Pour régler le niveau d'intervention du capteur de soleil, il est nécessaire d'utiliser une télécommande précédemment mémorisée et suivre ce procédé :

⚠ ATTENTION: pour provoquer l'ouverture du store, le capteur de soleil doit détecter une valeur supérieure au seuil donné pour au moins 8 minutes. Pour en provoquer la fermeture, le capteur doit détecter une valeur inférieure au seuil donné pour au moins 8 minutes.

Interruptions de lumière (dus à nuages) de durée inférieure à 1 minute ne sont pas relevées, alors que le minuteur est mis à zéro quand la durée est supérieure à 1 minute.

1. Activer la programmation de MAMMOLO en appuyant sur les touches 4 et 6 jusqu'à ce que les 6 DELs ne s'allument
2. Relâcher les touches et taper le code 12 **11** 18
Les deux chiffres mis en évidence indiquent le canal de la télécommande mémorisé dans l'armoire de commande ; pour le canal 1 les chiffres sont **11**, pour le canal 2 sont **12**, pour le canal 3 sont **13** et ainsi de suite jusqu'au canal 6.
Une fois le code tapé, la DEL du canal sélectionné clignote pour 2 minutes après quoi elle sort de la programmation.
3. Appuyer et maintenir appuyée (pour 5 secondes environs) la touche PROG de l'émetteur jusqu'à quand le moteur bouge à secousses dans les deux directions en signalant l'entrée en programmation.
4. Le nombre des secousses du moteur correspond au niveau actuel:
1 secousse = niveau 1 = 2 Klux
2 secousses = niveau 2 = 5 Klux
3 secousses = niveau 3 = 10 Klux (valeur standard)
4 secousses = niveau 4 = 20 Klux
5 secousses = niveau 5 = 40 Klux
5. Relâcher la touche PROG.
6. Pour augmenter le niveau appuyer la touche UP et pour la réduire appuyer la touche DOWN.
7. Lorsque la centrale reçoit la commande, le nouveau niveau est visualisé par actionnement du moteur avec le nombre de secousses correspondantes.
8. Pour sortir de la programmation appuyer STOP : le moteur visualise encore une fois le niveau réglé et sort de la modalité programmation.
9. Pour sortir de la programmation, attendre que le LED s'éteigne ou appuyer sur la touche 1 pour sortir immédiatement.

Programmation du niveau de température

La température peut être réglé sur 5 niveaux, sous lesquels le capteur de soleil ne doit pas ouvrir le store, même si l'intensité de la lumière a dépassé le niveau réglé.

Cette fonction est particulièrement utile dans les Pays avec climat rigoureux, où les jours de soleil mais très froids sont fréquents. Dans ces cas, il n'est pas nécessaire ouvrir les stores, afin de permettre au soleil de chauffer l'intérieur de la maison.

Pour régler le niveau de température, il est nécessaire utiliser une télécommande précédemment mémorisé et suivre ce procédé :

1. Activer la programmation de MAMMOLO en appuyant sur les touches 4 et 6 jusqu'à ce que les 6 DELs ne s'allument
2. Relâcher les touches et taper le code 12 **11** 21
Les deux chiffres mis en évidence indiquent le canal de la télécommande mémorisé dans l'armoire de commande ; pour le canal 1 les chiffres sont **11**, pour le canal 2 sont **12**, pour le canal 3 sont **13** et ainsi de suite jusqu'au canal 6.
Une fois le code tapé, la DEL du canal sélectionné clignote pour 2 minutes après quoi elle sort de la programmation.
3. Appuyer et maintenir appuyée (pour 5 secondes environs) la touche PROG de l'émetteur jusqu'à quand le moteur bouge à secousses dans les deux directions en signalant l'entrée en programmation.
4. Le nombre des secousses du moteur correspond au niveau actuel:
1 secousse = niveau 1 = capteur déshabilité (valeur standard)
2 secousses= niveau 2 = 0°C
3 secousses= niveau 3 = 5°C
4 secousses= niveau 4 = 10°C
5 secousses= niveau 5 = 15°C
5. Relâcher la touche PROG.
6. Pour augmenter le niveau appuyer la touche UP et pour la réduire appuyer la touche DOWN.
7. Lorsque la centrale reçoit la commande, le nouveau niveau est visualisé par actionnement du moteur avec le nombre de secousses correspondantes.
8. Pour sortir de la programmation appuyer STOP : le moteur visualise encore une fois le niveau réglé et sort de la modalité programmation.
7. Pour sortir de la programmation, attendre que le LED s'éteigne ou appuyer sur la touche 1 pour sortir immédiatement.

ADVERTENCIAS IMPORTANTES

- L'instalación debe ser hecha por técnicos especializados que sepan atenerse a las normas de seguridad vigentes.
- Para remplazar el cable de alimentación del motor, dirigirse a técnicos especializados
- No pinchar y no introducir tornillos por todo el largo del motor.
- No poner el motor en contacto con líquidos.
- Evitar golpes, aplastamientos y caídas del motor.
- Eventuales daños o conexiones equivocadas anularán la garantía.

ATENCIÓN: El cable de alimentación no debe estar expuesto a la acción directa de los rayos del sol o de la lluvia.

Notas:

- a) Lea atentamente las instrucciones antes de la instalación.
- b) Asegúrese de que todos los accesorios sean fijados de modo que el motor trabaja sin problemas mecánicos. La carga debe ser equilibrada a la potencia del motor.
- c) Las conexiones eléctricas deben ser efectuadas por personal técnico especializado y operar en conformidad con las leyes

ATENCIÓN: instrucciones importantes de seguridad.

Es importante para la seguridad de las personas seguir estas instrucciones. Guarde estas instrucciones.

ATENCIÓN: Instrucciones importantes por la seguridad.

- Siga todas las instrucciones: una instalación no correcta puede provocar graves daños.
- No permita que los niños jueguen con los mandos fijos.
- Mantenga los mandos a distancia fuera del alcance de los niños
- Controle frecuentemente la instalación para evitar desequilibrios y signos de desgaste o daño en los cables y en los muelles.
- No utilice en caso de que sean necesarias reparaciones o regulaciones.
- Las partes en movimiento deben ser instaladas a una altura superior a 2,5 m del suelo o de cualquier otro nivel que permita el acceso.
- El elemento accionador de un botón pulsador debe estar situado directamente cerca del elemento movido pero lejos de partes en movimiento e instalado a una altura mínima de 1,5 m.
- Los mandos fijos deben ser instalados en una posición visible.
- El dispositivo no puede ser utilizado en un ambiente exterior.
- Prever al comienzo del circuito un seccionador bipolar con una distancia de abertura por lo menos de 3 mm.
- No conectar más de un motor por cada tecla de comando.

DECLARACIÓN DE INCORPORACIÓN PARA LAS CASI MÁQUINAS (Directiva 2006/42/CE, Anexo II-B)

El fabricante **CIBOFER INTERNATIONAL s.r.l.**, con sede en Vía Asiago, 16 - 20061 CARUGATE (MI) Italia

Declara bajo su propia responsabilidad que:

el automatismo modelo:

CBC.030.60.MA, CBC.050.60.MA,

CBC.070.60.MA, CBC.090.60.MA

Descripción: **Servomotor electromecánico para cortinas de sol y persianas enrollables**

- está destinado a ser incorporado en una **cortina de sol / persiana enrollable** para constituir una máquina conforme a la Directiva 2006/42/CE.
Dicha máquina no podrá ser puesta en servicio antes de ser declarada conforme con las disposiciones de la directiva 2006/42/CE (Anexo II-A)
- es conforme con los requisitos esenciales aplicables de las Directivas:
Directiva de Máquinas 2006/42/CE (Anexo I, Capítulo 1)
Directiva de baja tensión 2006/95/CE
Directiva de compatibilidad electromagnética 2004/108/CE
Directiva de Radio 99/05/CE

La documentación técnica está a disposición de la autoridad competente bajo petición fundada en:

CIBOFER INTERNATIONAL s.r.l.

Vía Asiago, 16 - 20061 CARUGATE (MI) Italia

La persona autorizada para firmar la presente declaración de incorporación y a proporcionar la documentación técnica:

Stefano Ciriello

Representante legal de CIBOFER INTERNATIONAL s.r.l.

Carugate, 28/01/2010

ISTRUCCIONES DE MONTAJE

1. Fijar los soportes **G** a la pared o a la caja de soporte (fig. 1)
2. Insertar la corona **A** sobre el engranaje **B** del final de carrera.
3. Insertar la polea **C** sobre el pernio del motor **D**
4. Insertar la pieza **F** sobre el pernio del motor **D**
5. Introducir completamente el motor en el tubo enrollable.
6. Fijar el tubo enrollable con la polea de arrastramiento con tornillo 4 x 10 (fig.2)

MOTOR TUBULAR PARA TOLDOS Y PERSIANAS CON CUADRO DE MANIOBRAS INTEGRADO

Este sistema de apertura está constituido por un motor tubular con cuadro de maniobras integrado con las características siguientes:

- Está dotada de un receptor radio superheterodino 434.15 MHz.
- El dispositivo se comanda con emisores radio de la serie **DOTTO / MAMMOLO**.
- Es posible comandar el toldo / persiana también mediante un pulsador de comando externo (del tipo Normalmente Abierto, de cualquier serie o modelo).
- La fase de programación se puede realizar vía radio o mediante pulsador externo.
- **También es posible utilizar un sensor modelo EOLO / EOLO PLUS**
- Detección de obstáculos : si durante el cierre de la persiana un obstáculo es detectado, el dispositivo abre completamente la persiana.

LÓGICA DE FUNCIONAMIENTO DEL PULSADOR EXTERNO

A cada presión del pulsador el cuadro ejecuta de forma secuencial los comandos:

APRE → STOP → CIERRA → STOP → APRE → STOP ...

LÓGICA EMISOR

La lógica de funcionamiento a cada presión de la tecla es la siguiente:



MEMORIZACIÓN DE LOS EMISORES

En cada cuadro de maniobras es posible memorizar hasta 30 diferentes canales. Para memorizar los emisores leer atentamente el párrafo "PROGRAMACIÓN DE LAS FUNCIONES MEDIANTE EMISORES DE LA SERIE DOTTO" o "PROGRAMACIÓN DE LAS FUNCIONES MEDIANTE EMISORES DE LA SERIE MAMMOLO".

ACTIVACIÓN DE LOS SENSORES

Para activar la función de los sensores es necesario que por lo menos un emisor sea memorizado.

⚠ CUIDADO:

- La intervención del anemómetro causa la inhibición del funcionamiento del emisor y del pulsador externo durante aproximadamente 8 minutos.
- El sensor anemométrico tiene que ser instalado cerca del toldo para evitar que un viento fuerte pueda dañar la estructura.

TIEMPO DE TRABAJO DEL MOTOR

La placa electrónica interrumpe el movimiento del motor después de 5 minutos: en caso de malfuncionamiento del final de carrera, este "time out" evita el sobrecalentamiento del motor.

PROGRAMACIÓN DE LAS FUNCIONES MEDIANTE EMISORES DE LA SERIE DOTTO

Utilizando un emisor de la serie DOTTO es posible modificar las funciones del cuadro de maniobras que controla el motor tubular.

DOTTO tiene un dip-switch con 10 interruptores con el cual es posible modificar las funciones que se deseen: colocar en posición ON el interruptor correspondiente a la función que se desee programar y seguir atentamente el procedimiento que le corresponde.

ATENCIÓN: todos los demás interruptores tienen que ser colocados en posición OFF.

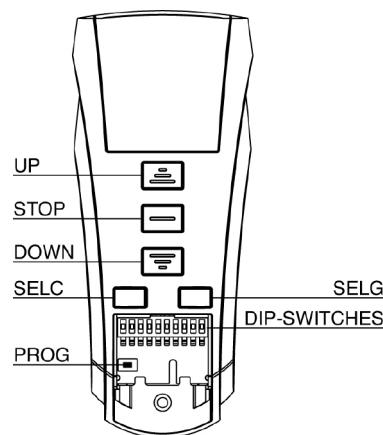

DIP	FUNCION
1	Memorización de los emisores y selección de la modalidad toldo
2	Memorización de los emisores y selección de la modalidad persiana
3	Cancelación total de los emisores memorizados
4	Programación de la posición superior del final de carrera
5	Programación de la posición inferior del final de carrera
6	Programación de la posición intermedia del final de carrera
7	Programación del nivel de intervención del sensor de viento
8	Programación del nivel de intervención del sensor de sol
9	No utilizado
10	Programación del nivel de temperatura

Switch 1: memorización de los emisores y selección de la modalidad toldo

Para memorizar un emisor TX1 en un cuadro de maniobras virgen proceder de la siguiente forma.

ATENCIÓN: el primer emisor memorizado determina la dirección de movimiento del motor.

1. **Alimente únicamente la centralita a programar**

2. Colocar en posición ON el switch 1 del emisor TX1.
3. Solo DOTTO multicanal: pulsar más veces la tecla SELC del emisor TX1 hasta visualizar el canal deseado.
4. Pulsar y mantener pulsada (alrededor 5 segundos) la tecla PROG del emisor TX1 hasta que el motor se mueva en un sentido.
5. Soltar la tecla PROG: el motor se para.
6. Pulsar las teclas UP o DOWN, según el sentido del toldo antes de pararse:
 - si el toldo estaba en subida, pulsar la tecla UP; sentido adquirido: la tecla UP mueve el toldo en subida, la tecla DOWN en bajada
 - si el toldo estaba en bajada, pulsar la tecla DOWN; sentido adquirido: la tecla DOWN mueve el toldo en bajada, la tecla UP en subida.
7. Colocar en posición OFF el switch 1.

Accionar el toldo y averiguar que funciona según la lógica descrita. Se la lógica está invertida es necesario cancelar todos los códigos memorizados (ver Switch 3) y repetir el procedimiento anterior.

Para añadir otro emisor TX2 en el cuadro de maniobras es necesario disponer de un emisor anteriormente memorizado (TX1) y proceder de la siguiente forma:

1. Solo DOTTO multicanal: pulsar más veces la tecla SELC del emisor TX1 hasta visualizar el canal memorizado
2. Solo DOTTO multicanal: pulsar más veces la tecla SELC del nuevo emisor TX2 hasta visualizar el canal que se desea memorizar
3. Colocar el toldo a media altura con el TX1.
4. Colocar en posición ON el switch 1 del emisor TX1.
5. Pulsar y mantener pulsada, alrededor 5 segundos, la tecla PROG del TX1 hasta que el motor se mueva.
6. Soltar la tecla PROG, el motor se para.
7. Pulsar la tecla UP o DOWN del TX2: el emisor es memorizado con la misma lógica del TX1.
8. Colocar en posición OFF el switch 1.

Switch 2 : memorización de los emisores y selección de la modalidad persiana

Para memorizar el canal 1 de un emisor TX1 en un cuadro de maniobras 1 virgen que controla una persiana enrollable, proceder de la siguiente forma :

ATENCIÓN: el primer emisor memorizado determina la dirección de movimiento del motor.

Repetir el procedimiento del switch 1 pero utilizando solo el switch 2.

Switch 3: cancelación total de los emisores memorizados

Para cancelar todos los emisores memorizados en el cuadro de maniobras es necesario disponer de un emisor anteriormente memorizado y proceder de la siguiente forma:

1. **Alimente únicamente la centralita a programar**

2. Solo DOTTO multicanal: pulsar más veces la tecla SELC del emisor hasta visualizar el canal memorizado.
3. Colocar la persiana a media altura.
4. Colocar en posición ON el switch 3 del emisor
5. Pulsar y mantener pulsada la tecla PROG del emisor hasta que el motor se mueva en ambas direcciones para 1 sec., indicando el final de la cancelación.
6. Soltar la tecla PROG y colocar en posición OFF el switch 3 del emisor.

Para ejecutar una cancelación total de los códigos, con un emisor no memorizado, proceder de la siguiente forma.

1. Colocar la persiana a media altura.
2. Desactivar alimentación al sistema.
3. Colocar en posición ON el switch 3 de un emisor.
4. Pulsar y mantener pulsada la tecla PROG.
5. Activar la alimentación solamente en el cuadro sobre el cual se desea ejecutar la cancelación: después de 1 segundo el motor se mueve en ambas direcciones para señalar la correcta cancelación.
6. Soltar la tecla PROG y colocar en posición OFF el switch 3.

Switch 4: programación de la posición superior del final de carrera

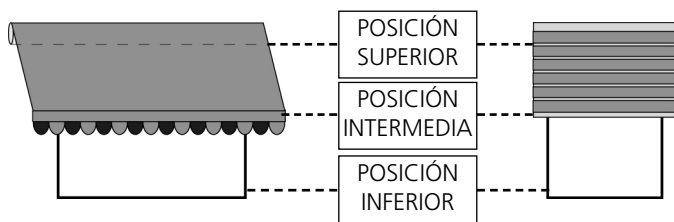

Para programar la posición superior del final de carrera sobre una persiana enrollable con bloqueo al punto superior es necesario disponer de un emisor anteriormente memorizado y proceder de la siguiente forma:

1. **Alimente únicamente la centralita a programar**

2. Solo DOTTO multicanal: pulsar más veces la tecla SELC del emisor hasta visualizar el canal memorizado.
3. Colocar la persiana a media altura.
4. Colocar en posición ON el switch 4 del emisor
5. Pulsar y mantener pulsada, alrededor 5 segundos, la tecla PROG del emisor hasta que el motor se mueva en ambas direcciones por medio segundo confirmando la entrada en programación
6. Soltar la tecla PROG
7. Pulsar la tecla UP: el toldo sube a velocidad normal
8. Llegado al tope superior, se para y memoriza la posición
9. Colocar en posición OFF el switch 4 del emisor

Para programar la posición superior del final de carrera sobre una persiana enrollable sin bloqueo al punto superior es necesario disponer de un emisor anteriormente memorizado y proceder de la siguiente forma:

1. **Alimente únicamente la centralita a programar**

2. Solo DOTTO multicanal: pulsar más veces la tecla SELC del emisor hasta visualizar el canal memorizado.
3. Colocar la persiana a media altura.
4. Colocar en posición ON el switch 4 del emisor
5. Pulsar y mantener pulsada, alrededor 5 segundos, la tecla PROG del emisor hasta que el motor se mueva en ambas direcciones por medio segundo confirmando la entrada en programación
6. Soltar la tecla PROG
7. Coloque la persiana a la posición SUPERIOR deseada utilizando las teclas UP y DOWN. Para realizar una regulación precisa pulse la tecla PROG cuando el motor se aproxime al tope: el motor comienza a moverse a saltos
8. Pulsar la tecla STOP hasta llegar a la posición deseada: el motor se para y confirma la correcta memorización del final de carrera, moviéndose por medio segundo antes hacia abajo y después hacia arriba
9. Colocar en posición OFF el switch 4 del emisor

Switch 5: programación de la posición inferior del final de carrera

Para programar la posición inferior del final de carrera es necesario disponer de un emisor anteriormente memorizado y proceder de la siguiente forma:

1. Solo DOTTO multicanal: pulsar más veces la tecla SELC del emisor hasta visualizar el canal memorizado.
2. Colocar la persiana a media altura.
3. Colocar en posición ON el switch 5 del emisor
4. Pulsar y mantener pulsada, alrededor 5 segundos, la tecla PROG del emisor hasta que el motor se mueva en ambas direcciones por medio segundo confirmando la entrada en programación
5. Soltar la tecla PROG
6. Coloque la persiana a la posición INFERIOR deseada utilizando las teclas UP y DOWN. Para realizar una regulación precisa pulse la tecla PROG cuando el motor se aproxime al tope: el motor comienza a moverse a saltos
7. Pulsar la tecla STOP hasta llegar a la posición deseada: el motor se para y confirma la correcta memorización del final de carrera, moviéndose por medio segundo antes hacia arriba y después hacia abajo
8. Colocar en posición OFF el switch 5 del emisor

Switch 6: programación de la posición intermedia del final de carrera

Para programar la posición intermedia del final de carrera es necesario disponer de un emisor anteriormente memorizado y proceder de la siguiente forma:

1. Solo DOTTO multicanal: pulsar más veces la tecla SELC del emisor hasta visualizar el canal memorizado.
2. Colocar el toldo a la altura deseada con las teclas UP, DOWN y STOP
3. Colocar en posición ON el switch 6 del emisor
4. Pulsar y mantener pulsada, alrededor 5 segundos, la tecla PROG del emisor hasta que el motor se mueva en ambas direcciones por medio segundo confirmando la memorización de la posición intermedia
5. Soltar la tecla PROG
6. Colocar en posición OFF el switch 6 del emisor

Para colocar el toldo en posición intermedia pulsar la tecla STOP alrededor 3 segundos (con el motor detenido) : el toldo se mueve hasta llegar la posición memorizada

Para cancelar la posición intermedia anteriormente memorizada es necesario disponer de un emisor anteriormente memorizado y proceder de la siguiente forma:

1. Colocar la persiana a media altura.
2. Colocar en posición ON el switch 6 del emisor
3. Pulsar y mantener pulsada, alrededor 5 segundos, la tecla PROG del emisor hasta que el motor se mueva en ambas direcciones por medio segundo confirmando la cancelación de la posición intermedia
4. Soltar la tecla PROG
5. Colocar en posición OFF el switch 6 del emisor

Switch 7: Programación del nivel de intervención del sensor de viento

Para programar el nivel de intervención del sensor del viento es necesario disponer de un emisor anteriormente memorizado y proceder de la siguiente forma:

⚠ ATENCION: para provocar el cierre del toldo, el sensor tiene que relevar un valor superior al umbral memorizado durante por lo menos 5 segundos. El cierre provocado por el viento fuerte causa el bloqueo de la automatización por 8 minutos.

1. Solo DOTTO multicanal: pulsar más veces la tecla SELC del emisor hasta visualizar el canal memorizado.
2. Colocar la persiana a media altura.
3. Colocar en posición ON el switch 7 del emisor.
4. Pulsar y mantener pulsada (alrededor 5 segundos) la tecla PROG del emisor hasta que el motor se mueva a intermitencia en ambos sentidos indicando la entrada en programación.
5. El número de movimientos que el motor hace corresponde al nivel actualmente programado:
 - 1 movimiento = nivel 1 = 10 km/h (valor estándar)
 - 2 movimientos = nivel 2 = 15 km/h
 - 3 movimientos = nivel 3 = 20 km/h
 - 4 movimientos = nivel 4 = 30 km/h
 - 5 movimientos = nivel 5 = 40 km/h
6. Para aumentar el nivel pulsar la tecla UP y para disminuirlo pulsar la tecla DOWN.
7. En cuanto el cuadro recibe el comando, visualiza el nuevo nivel accionando el motor con un número de movimientos correspondientes.
8. Para salir de la programación pulsar STOP: el motor visualiza nuevamente el nivel programado y sale.
9. Colocar en posición OFF el switch 7.

Swtich 8 : Programación del nivel de intervección del sensor de sol

Para arreglar el nivel de intervención del sensor de sol, es necesario utilizar un emisor anteriormente memorizado y proceder de la siguiente forma:

⚠ ATENCION: para provocar la apertura del toldo, el sensor de sol tiene que relevar un valor superior al umbral memorizado durante por lo menos 8 minutos. Para provocar el cierre, el sensor tiene que relevar un valor inferior al umbral memorizado durante por lo menos 8 minutos. Interrupciones de luz (debidas a nubes) más breves de 1 minuto no son relevadas, las más largas de 1 minuto resetean el temporizador de 8 minutos.

1. Solo DOTTO multicanal: pulsar más veces la tecla SELC del emisor hasta visualizar el canal memorizado.
2. Colocar la persiana a media altura.
3. Colocar en posición ON el switch 8 del emisor.
4. Pulsar y mantener pulsada (alrededor 5 segundos) la tecla PROG del emisor hasta que el motor se mueva a intermitencia en ambos sentidos indicando la entrada en programación.
5. El número de movimientos que el motor hace corresponde al nivel actualmente programado:
 - 1 movimiento = nivel 1 = 2 klux
 - 2 movimientos = nivel 2 = 5 klux
 - 3 movimientos = nivel 3 = 10 klux (valor estándar)
 - 4 movimientos = nivel 4 = 20 klux
 - 5 movimientos = nivel 5 = 40 klux

6. Para aumentar el nivel pulsar la tecla UP y para disminuirlo pulsar la tecla DOWN.
7. En cuanto el cuadro recibe el comando, visualiza el nuevo nivel accionando el motor con un número de movimientos correspondientes.
8. Para salir de la programación pulsar STOP: el motor visualiza nuevamente el nivel programado y sale.
9. Colocar en posición OFF el switch 8.

Deshabilitación del sensor de sol

Para deshabilitar el sensor de sol proceder de la siguiente forma:

1. Solo DOTTO multicanal: pulsar más veces la tecla SELC del emisor hasta visualizar el canal memorizado.
2. Colocar la persiana a media altura.
3. Pulsar la tecla STOP y inmediatamente después la tecla DOWN (manteniendo pulsada la tecla STOP) hasta que el motor se mueva para 1 segundo en ambos los sentidos, indicando el final del procedimiento.

Para habilitar de nuevo el sensor de sol es suficiente repetir el procedimiento descrito, utilizando la tecla UP en lugar de la tecla DOWN.

Switch 10: Programación del nivel de temperatura

La temperatura puede ser arreglada en 5 niveles, debajo de los cuales el sensor de sol no debe abrir el toldo, aunque la intensidad de la luz a sobrepasado el nivel arreglado por el switch 8.

Esta función es particularmente útil en los Países de clima riguroso, donde días de sol pero muy fríos son frecuentes. En esto caso, no es necesario abrir el toldo, para permeter al sol de calentar las habitaciones al interior.

Para arreglar el nivel de temperatura, es necesario utilizar un emisor anteriormente memorizado y proceder de la siguiente forma:

1. Solo DOTTO multicanal: pulsar más veces la tecla SELC del emisor hasta visualizar el canal memorizado.
2. Colocar la persiana a media altura.
3. Colocar en posición ON el switch 10 del emisor.
4. Pulsar y mantener pulsada (alrededor 5 segundos) la tecla PROG del emisor hasta que el motor se mueva a intermitencia en ambos sentidos indicando la entrada en programación.
5. El número de movimientos que el motor hace corresponde al nivel actualmente programado:
 - 1 movimiento = nivel 1 = sensor deshabilitado (valor estándar)
 - 2 movimientos = nivel 2 = 0°C
 - 3 movimientos = nivel 3 = 5°C
 - 4 movimientos = nivel 4 = 10°C
 - 5 movimientos = nivel 5 = 15°C
6. Para aumentar el nivel pulsar la tecla UP y para disminuirlo pulsar la tecla DOWN.
7. En cuanto el cuadro recibe el comando, visualiza el nuevo nivel accionando el motor con un número de movimientos correspondientes.
8. Para salir de la programación pulsar STOP: el motor visualiza nuevamente el nivel programado y sale.
9. Colocar en posición OFF el switch 10.

PROGRAMACIÓN DE LAS FUNCIONES MEDIANTE EMISORES DE LA SERIE MAMMOLO

Utilizando un emisor de la serie MAMMOLO es posible modificar las funciones de la centralita que gobierna el motor tubular.

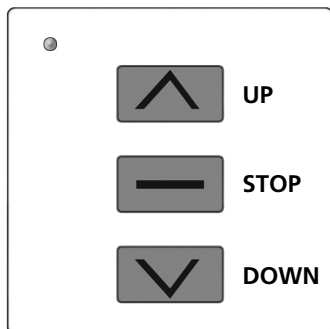

Memorización RÁPIDA de los emisores

Para memorizar los telecomandos en una centralita virgen que gobierna una veneciana o una cortina (NO de cajón) proceda como se indica a continuación:

ATENCIÓN: El primer emisor que se memoriza determina el sentido de movimiento del motor.

1. Alimente únicamente la centralita a programar
2. Pulse y mantenga presionados las teclas UP y DOWN hasta que el motor se comience a mover en un sentido.
3. Libere las teclas: El motor se detiene
4. Pulse las teclas UP o DOWN según la dirección que se mueva la persiana antes de detenerse:
 - Si la persiana sube pulse la tecla UP, dirección adquirida: la tecla UP hace subir la persiana, la tecla DOWN hace bajar la persiana.
 - Si la persiana baja pulse la tecla DOWN, dirección adquirida: la tecla DOWN hace bajar la persiana, la tecla UP hace subir la persiana.
5. Programación concluida.

Para agregar otros telecomandos proceda como se indica a continuación:

6. Pulse y mantenga presionadas las teclas UP y DOWN de un telecomando memorizado hasta que el motor comience a moverse en un sentido.
7. Libere las teclas: El motor se detiene
8. Pulse las teclas UP o DOWN del nuevo telecomando.

ATENCIÓN: Si la cortina es de cajón ejecute la memorización del primer telecomando siguiendo el procedimiento "1. Memorización de los emisores y selección de la modalidad de la cortina"

Programación AVANZADA de las funciones

Para realizar la programación AVANZADA de las funciones es necesario retirar la máscara del telecomando y seguir cuidadosamente los procedimientos correspondientes a las diversas funciones.

Toda función es seleccionable introduciendo un código durante el procedimiento de programación. A continuación se presenta una tabla con el resumen de las funciones con los diversos códigos de programación.

CÓDIGO			FUNCIÓN
A	B	C	
12	11	11	Memorización de los emisores y selección de la modalidad toldo
12	11	12	Memorización de los emisores y selección de la modalidad persiana
12	11	13	Cancelación total de los emisores memorizados
12	11	14	Programación de la posición superior del final de carrera
12	11	15	Programación de la posición inferior del final de carrera
12	11	16	Programación de la posición intermedia del final de carrera
12	11	17	Programación del nivel de intervención del sensor de viento
12	11	18	Programación del nivel de intervención del sensor de sol
12	11	21	Programación del nivel de temperatura

A: Código para activar la programación.

B: Indica el canal 1 del telecomando: para el canal 2 las cifras son **12**, para el canal 3 son **13** y así hasta el canal 6.

C: Código de la función a programar.

En las imágenes que siguen se presentan las referencias de las teclas y los diodos luminosos utilizados durante la fase de programación.

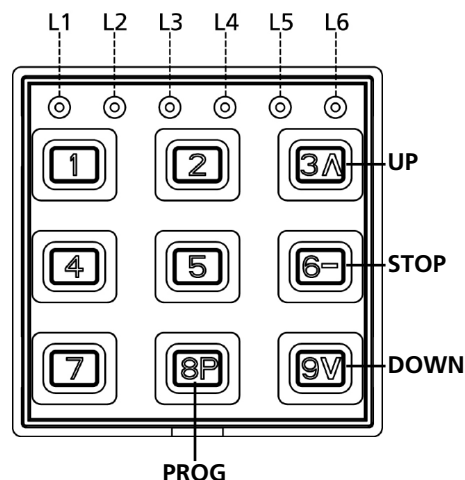

Memorización de los emisores y selección de la modalidad toldo

Para memorizar un emisor TX1 en un cuadro de maniobras virgen proceder de la siguiente forma.

ATENCIÓN: el primer emisor memorizado determina la dirección de movimiento del motor.

1. **Alimente únicamente la centralita a programar**

2. Active la programación del MAMMOLO manteniendo presionadas las teclas 4 y 6 hasta que los seis diodos luminosos se enciendan.
3. Suelte las teclas e introduzca el código 12 **11** 11. Las dos cifras evidenciadas indican el canal del telecomando a memorizar; para el canal 1 las cifras son 11, para el canal 2 son **12**, para el canal 3 son **13** y así hasta el canal 6. Terminada la introducción del código el diodo del canal seleccionado parpadea por 2 minutos después de los que se sale de la programación.
4. Pulse o mantenga presionada la tecla PROG del telemando TX1 hasta que el motor comience a moverse en un sentido.
5. Suelte la tecla PROG: El motor se detiene.
6. Pulsar las teclas UP o DOWN, según el sentido del toldo antes de pararse:
 - si el toldo estaba en subida, pulsar la tecla UP; sentido adquirido: la tecla UP mueve el toldo en subida, la tecla DOWN en bajada
 - si el toldo estaba en bajada, pulsar la tecla DOWN; sentido adquirido: la tecla DOWN mueve el toldo en bajada, la tecla UP en subida.
7. Para salir de la programación, esperar que el LED se apague o pulsar la tecla 1 para salir inmediatamente

Accionar el toldo y averiguar que funciona según la lógica descrita. Se la lógica está invertida es necesario cancelar todos los códigos memorizados (Véase el procedimiento "3. Cancelación de todos los emisores memorizados") y repetir el procedimiento anterior.

Para agregar otros telecomandos ejecute los puntos 6, 7 y 8 del procedimiento "Memorización RÁPIDA" de los emisores".

Memorización de los emisores y selección de la modalidad persiana

Para memorizar el canal 1 de un emisor TX1 en un cuadro de maniobras 1 virgen que controla una persiana enrollable, proceder de la siguiente forma :

ATENCIÓN: el primer emisor memorizado determina la dirección de movimiento del motor.

Repita el procedimiento "1. Memorización de los emisores y selección de la modalidad de la cortina" introduciendo sin embargo el código 12 **11** 12 del punto 3.

Cancelación total de los emisores memorizados

Para cancelar todos los emisores memorizados en el cuadro de maniobras es necesario disponer de un emisor anteriormente memorizado y proceder de la siguiente forma:

1. **Alimente únicamente la centralita a programar**

2. Active la programación del MAMMOLO manteniendo presionadas las teclas 4 y 6 hasta que los seis diodos luminosos se enciendan.
3. Suelte las teclas e introduzca el código 12 **11** 13. Las dos cifras evidenciadas indican el canal del telecomando memorizado en la centralita; para el canal 1 las cifras son 11, para el canal 2 son **12**, para el canal 3 son **13** y así hasta el canal 6. Terminada la introducción del código el diodo del canal seleccionado parpadea por 2 minutos después de los que se sale de la programación.
4. Coloque la persiana a media altura mediante las teclas UP-STOP-DOWN
5. Pulse o mantenga presionada la tecla PROG del telemando hasta que el motor comience a moverse en un sentido.
6. Suelte la tecla PROG: El motor se detiene
7. Para salir de la programación, esperar que el LED se apague o pulsar la tecla 1 para salir inmediatamente

Para ejecutar una cancelación total de los códigos, con un emisor no memorizado, proceder de la siguiente forma.

1. Desactivar alimentación al sistema.
2. Active la programación del MAMMOLO manteniendo presionadas las teclas 4 y 6 hasta que los seis diodos luminosos se enciendan.
3. Suelte las teclas e introduzca el código 12 **11** 13.
4. Pulsar y mantener pulsada la tecla PROG.
5. Alimente las centralitas en las que se quiere efectuar la cancelación.
6. Mantenga presionada la tecla PROG hasta que el motor se mueva alrededor de 1/2 segundo en ambas direcciones, indicando el fin de la cancelación.
7. Suelte la tecla PROG: El motor se detiene
8. Para salir de la programación, esperar que el LED se apague o pulsar la tecla 1 para salir inmediatamente

Programación de la posición superior del final de carrera

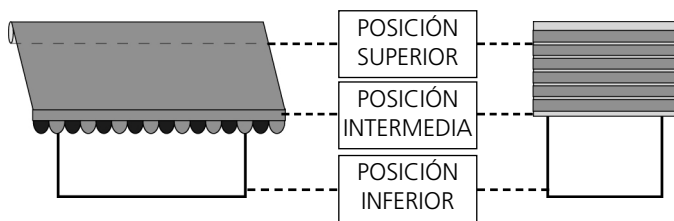

Para programar la posición superior del final de carrera sobre una persiana enrollable con bloqueo al punto superior es necesario disponer de un emisor anteriormente memorizado y proceder de la siguiente forma:

1. **Alimente únicamente la centralita a programar**

2. Active la programación del MAMMOLO manteniendo presionadas las teclas 4 y 6 hasta que los seis diodos luminosos se enciendan.
3. Suelte las teclas e introduzca el código 12 **11** 14. Las dos cifras evidenciadas indican el canal del telecomando memorizado en la centralita; para el canal 1 las cifras son 11, para el canal 2 son **12**, para el canal 3 son **13** y así hasta el canal 6. Terminada la introducción del código el diodo del canal seleccionado parpadea por 2 minutos después de los que se sale de la programación.
4. Coloque la persiana a media altura mediante las teclas UP-STOP-DOWN
5. Pulsar y mantener pulsada, alrededor 5 segundos, la tecla PROG del emisor hasta que el motor se mueva en ambas direcciones por medio segundo confirmando la entrada en programación
6. Soltar la tecla PROG
7. Pulsar la tecla UP: el toldo sube a velocidad normal
8. Llegado al tope superior, se para y memoriza la posición
9. Para salir de la programación, esperar que el LED se apague o pulsar la tecla 1 para salir inmediatamente

Para programar la posición superior del final de carrera sobre una persiana enrollable sin bloqueo al punto superior es necesario disponer de un emisor anteriormente memorizado y proceder de la siguiente forma:

Repita los puntos 1, 2, 3, 4, 5 y 6 antes descritos.

7. Coloque la persiana a la posición SUPERIOR deseada utilizando las teclas UP y DOWN. Para realizar una regulación precisa pulse la tecla PROG cuando el motor se aproxime al tope: el motor comienza a moverse a saltos
8. Pulsar la tecla STOP hasta llegar la posición deseada
9. Para salir de la programación, esperar que el LED se apague o pulsar la tecla 1 para salir inmediatamente

Programación de la posición inferior del final de carrera

Para programar la posición inferior del final de carrera es necesario disponer de un emisor anteriormente memorizado y proceder de la siguiente forma:

1. **Alimente únicamente la centralita a programar**

2. Active la programación del MAMMOLO manteniendo presionadas las teclas 4 y 6 hasta que los seis diodos luminosos se enciendan.
3. Suelte las teclas e introduzca el código 12 **11** 15. Las dos cifras evidenciadas indican el canal del telecomando memorizado en la centralita; para el canal 1 las cifras son 11, para el canal 2 son **12**, para el canal 3 son **13** y así hasta el canal 6. Terminada la introducción del código el diodo del canal seleccionado parpadea por 2 minutos después de los que se sale de la programación.
4. Coloque la persiana a media altura mediante las teclas UP-STOP-DOWN
5. Pulsar y mantener pulsada, alrededor 5 segundos, la tecla PROG del emisor hasta que el motor se mueva en ambas direcciones por medio segundo confirmando la entrada en programación
6. Soltar la tecla PROG
7. Coloque la persiana a la posición INFERIOR deseada utilizando las teclas UP y DOWN. Para realizar una regulación precisa pulse la tecla PROG cuando el motor se aproxime al tope: el motor comienza a moverse a saltos
8. Pulsar la tecla STOP hasta llegar la posición deseada
9. Para salir de la programación, esperar que el LED se apague o pulsar la tecla 1 para salir inmediatamente

Programación de la posición intermedia del final de carrera

Para programar la posición intermedia del final de carrera es necesario disponer de un emisor anteriormente memorizado y proceder de la siguiente forma:

1. **Alimente únicamente la centralita a programar**

2. Active la programación del MAMMOLO manteniendo presionadas las teclas 4 y 6 hasta que los seis diodos luminosos se enciendan.
3. Suelte las teclas e introduzca el código 12 **11** 16. Las dos cifras evidenciadas indican el canal del telecomando memorizado en la centralita; para el canal 1 las cifras son 11, para el canal 2 son **12**, para el canal 3 son **13** y así hasta el canal 6. Terminada la introducción del código el diodo del canal seleccionado parpadea por 2 minutos después de los que se sale de la programación.
4. Coloque la persiana en la posición INTERMEDIA deseada mediante las teclas UP-STOP-DOWN.
5. Pulsar y mantener pulsada, alrededor 5 segundos, la tecla PROG del emisor hasta que el motor se mueva en ambas direcciones por medio segundo confirmando la memorización de la posición intermedia
6. Soltar la tecla PROG
7. Para salir de la programación, esperar que el LED se apague o pulsar la tecla 1 para salir inmediatamente

Para colocar el toldo en posición intermedia pulsar la tecla STOP alrededor 3 segundos (con el motor detenido) : el toldo se mueve hasta llegar la posición memorizada

Para cancelar la posición intermedia es necesario tener a disposición un telecomando memorizado con anterioridad y repetir el procedimiento antes descrito saltando el punto 4.

Programación del nivel de intervención del sensor de viento

Para programar el nivel de intervención del sensor del viento es necesario disponer de un emisor anteriormente memorizado y proceder de la siguiente forma:



ATENCIÓN: para provocar el cierre del toldo, el sensor tiene que relevar un valor superior al umbral memorizado durante por lo menos 5 segundos. El cierre provocado por el viento fuerte causa el bloqueo de la automatización por 8 minutos.

1. Active la programación del MAMMOLO manteniendo presionadas las teclas 4 y 6 hasta que los seis diodos luminosos se enciendan.
2. Suelte las teclas e introduzca el código 12 **11** 17. Las dos cifras evidenciadas indican el canal del telecomando memorizado en la centralita; para el canal 1 las cifras son 11, para el canal 2 son **12**, para el canal 3 son **13** y así hasta el canal 6. Terminada la introducción del código el diodo del canal seleccionado parpadea por 2 minutos después de los que se sale de la programación.
3. Pulsar y mantener pulsada (alrededor 5 segundos) la tecla PROG del emisor hasta que el motor se mueva a intermitencia en ambos sentidos indicando la entrada en programación.
4. El número de movimientos que el motor hace corresponde al nivel actualmente programado:
1 movimiento = nivel 1 = 10 km/h (valor estándar)
2 movimientos = nivel 2 = 15 km/h
3 movimientos = nivel 3 = 20 km/h
4 movimientos = nivel 4 = 30 km/h
5 movimientos = nivel 5 = 40 km/h
5. Soltar la tecla PROG
6. Para aumentar el nivel pulsar la tecla UP y para disminuirlo pulsar la tecla DOWN.
7. En cuanto el cuadro recibe el comando, visualiza el nuevo nivel accionando el motor con un número de movimientos correspondientes.
8. Para salir de la programación pulsar STOP: el motor visualiza nuevamente el nivel programado y sale.
9. Para salir de la programación, esperar que el LED se apague o pulsar la tecla 1 para salir inmediatamente

Programación del nivel de intervención del sensor de sol

Para arreglar el nivel de intervención del sensor de sol, es necesario utilizar un emisor anteriormente memorizado y proceder de la siguiente forma:



ATENCIÓN: para provocar la apertura del toldo, el sensor de sol tiene que relevar un valor superior al umbral memorizado durante por lo menos 8 minutos. Para provocar el cierre, el sensor tiene que relevar un valor inferior al umbral memorizado durante por lo menos 8 minutos. Interrupciones de luz (debidas a nubes) más breves de 1 minuto no son relevadas, las más largas de 1 minuto resetean el temporizador de 8 minutos.

1. Active la programación del MAMMOLO manteniendo presionadas las teclas 4 y 6 hasta que los seis diodos luminosos se enciendan.
2. Suelte las teclas e introduzca el código 12 **11** 18. Las dos cifras evidenciadas indican el canal del telecomando memorizado en la centralita; para el canal 1 las cifras son 11, para el canal 2 son **12**, para el canal 3 son **13** y así hasta el canal 6. Terminada la introducción del código el diodo del canal seleccionado parpadea por 2 minutos después de los que se sale de la programación.
3. Pulsar y mantener pulsada (alrededor 5 segundos) la tecla PROG del emisor hasta que el motor se mueva a intermitencia en ambos sentidos indicando la entrada en programación.
4. El número de movimientos que el motor hace corresponde al nivel actualmente programado:
1 movimiento = nivel 1 = 2 klux
2 movimientos = nivel 2 = 5 klux
3 movimientos = nivel 3 = 10 klux (valor estándar)
4 movimientos = nivel 4 = 20 klux
5 movimientos = nivel 5 = 40 klux
5. Soltar la tecla PROG
6. Para aumentar el nivel pulsar la tecla UP y para disminuirlo pulsar la tecla DOWN.
7. En cuanto el cuadro recibe el comando, visualiza el nuevo nivel accionando el motor con un número de movimientos correspondientes.
8. Para salir de la programación pulsar STOP: el motor visualiza nuevamente el nivel programado y sale.
9. Para salir de la programación, esperar que el LED se apague o pulsar la tecla 1 para salir inmediatamente

Programación del nivel de temperatura

La temperatura puede ser arreglada en 5 niveles, debajo de los cuales el sensor de sol no debe abrir el toldo, aunque la intensidad de la luz a sobrepasado el nivel arreglado.

Esta función es particularmente útil en los Países de clima riguroso, donde días de sol pero muy fríos son frecuentes. En este caso, no es necesario abrir el toldo, para permitir al sol de calentar las habitaciones al interior.

Para arreglar el nivel de temperatura, es necesario utilizar un emisor anteriormente memorizado y proceder de la siguiente forma:

1. Active la programación del MAMMOLO manteniendo presionadas las teclas 4 y 6 hasta que los seis diodos luminosos se enciendan.
2. Suelte las teclas e introduzca el código 12 **11** 21.
Las dos cifras evidenciadas indican el canal del telecomando memorizado en la centralita; para el canal 1 las cifras son 11, para el canal 2 son **12**, para el canal 3 son **13** y así hasta el canal 6. Terminada la introducción del código el diodo del canal seleccionado parpadea por 2 minutos después de los que se sale de la programación.
3. Pulsar y mantener pulsada (alrededor 5 segundos) la tecla PROG del emisor hasta que el motor se mueva a intermitencia en ambos sentidos indicando la entrada en programación.
4. El número de movimientos que el motor hace corresponde al nivel actualmente programado:
1 movimiento = nivel 1 = sensor deshabilitado (valor estándar)
2 movimientos = nivel 2 = 0°C
3 movimientos = nivel 3 = 5°C
4 movimientos = nivel 4 = 10°C
5 movimientos = nivel 5 = 15°C
5. Soltar la tecla PROG
6. Para aumentar el nivel pulsar la tecla UP y para disminuirlo pulsar la tecla DOWN.
7. En cuanto el cuadro recibe el comando, visualiza el nuevo nivel accionando el motor con un número de movimientos correspondientes.
8. Para salir de la programación pulsar STOP: el motor visualiza nuevamente el nivel programado y sale.
9. Para salir de la programación, esperar que el LED se apague o pulsar la tecla 1 para salir inmediatamente

